



Ventiladores helicoidales murales

Serie HXM

HXM-300 *230V 50/60HZ*



Ventiladores helicoidales murales fabricados con marco de acero galvanizado y hélices de aluminio (modelos 200 a 350) o de chapa de acero (modelo 400).

Marcos y hélices están protegidos con pintura poliéster anticorrosiva.

Motor

Modelos HXM-200 a HXM-350:

Motor monofásico 230V-50/60Hz, IP44, Clase B, regulable por variación de tensión, con protector térmico, rodamientos a bolas y cable de conexión de 50 cm.

Modelo HXM-400:

Motor monofásico 230V-50/60Hz, de rotor exterior, IP44, Clase F, con protector térmico de rearme automático, rodamientos a bolas y caja de bornes con condensador incorporado.

Sin cable de conexión incorporado.

Otros datos

Sentido del aire Motor-Hélice (flujo A).

+ Atributos



Cable de conexión incorporado

Motor protegido contra la corrosión con pintura poliéster.

Cable de conexión de 50 cm que facilita la instalación (excepto modelo HXM-400).

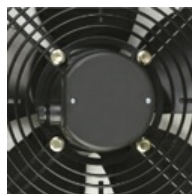

Modelo HXM-400

Caja de bornes con condensador incorporado.

+ Características Acústicas

Hz	63	125	250	500	1k	2k	4k	8k	Overall
Inlet (LwA)	32	45	54	58	58	54	49	40	62
Inlet LpA @ 1.5m	17	31	40	43	43	39	34	25	48

+ Características Técnicas

CONSTRUCCIÓN

Diámetro	300
Tamaño ventilador	300
Palas	5
Peso	3.10 kg

MOTORES

Número de Polos	4
Tensión	1-230V-50Hz
Intensidad máxima absorbida	0.2 A
Índice de protección	IP44
Clase motor	B

"

+ Dimensiones

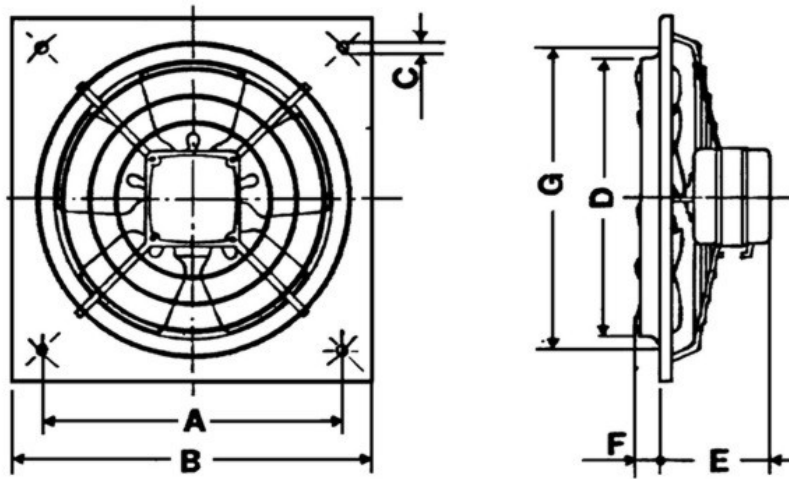

A	B	C	D	E	F	G
336,5	400	10,5	305	92,5	35,5	311

+ Curvas

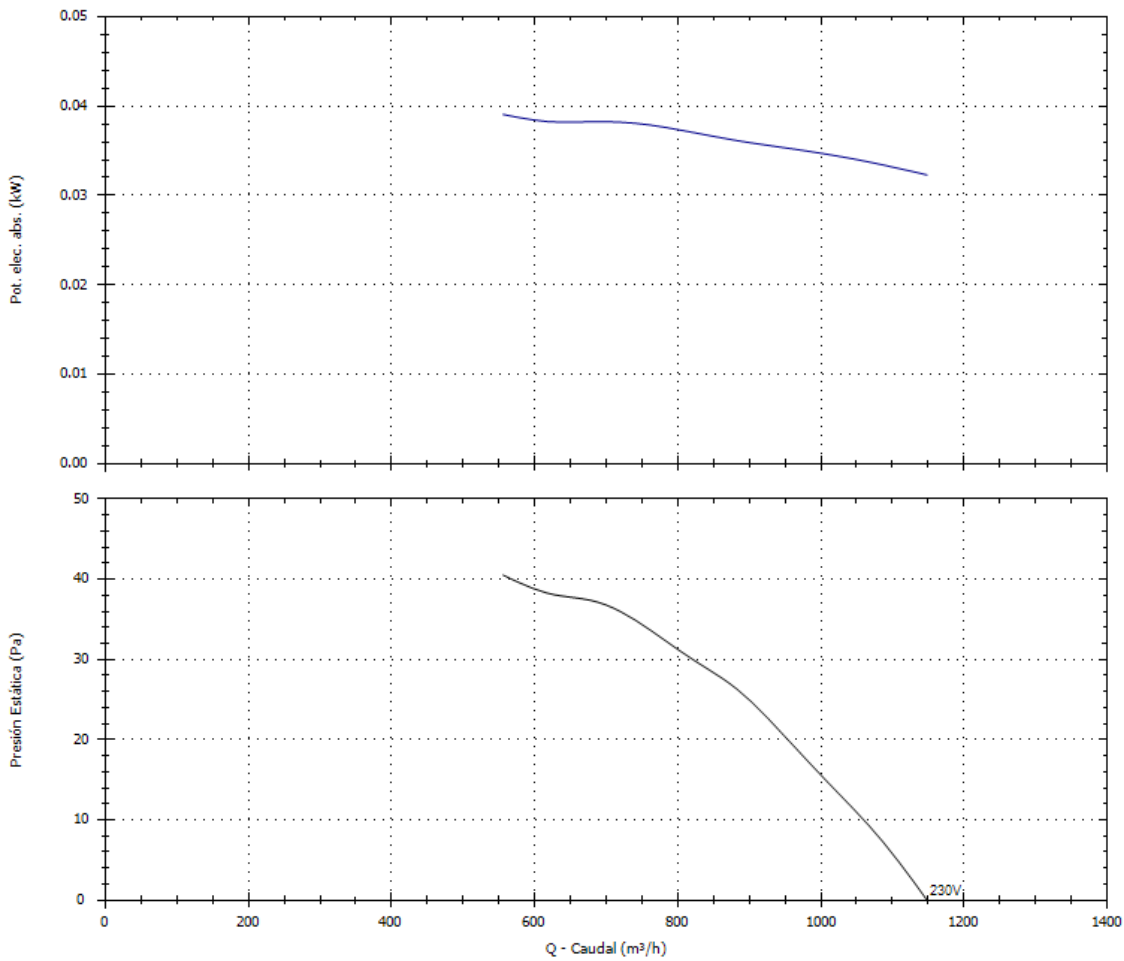

+ Accesorios de montaje



PER-W
Persianas de
sobrepresión
de plástico.



PER-CR
Persianas de
sobrepresión
de aluminio.

+ Accesorios Eléctricos



REB
Reguladores
electrónicos
monofásicos.



RMB
Reguladores
electromecánicos
monofásicos.