



Instrucciones de uso • Instruções de uso

**natuur**  
FUNNY IS SMART

1,8 m.



2,2 m.



*juega!*

**Tobogan infantil**  
Escorrega infantil

-NT114000-NT114001-

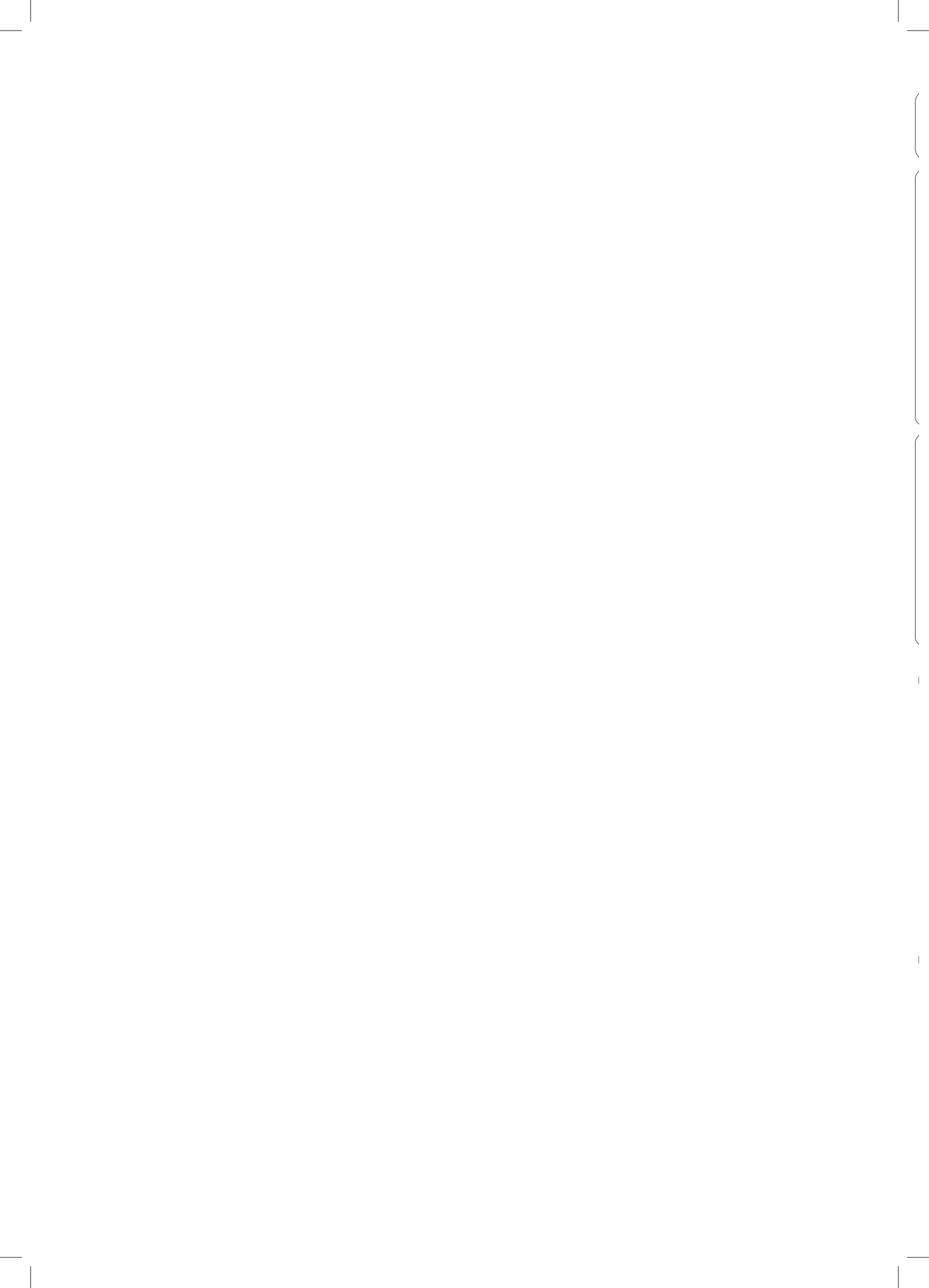

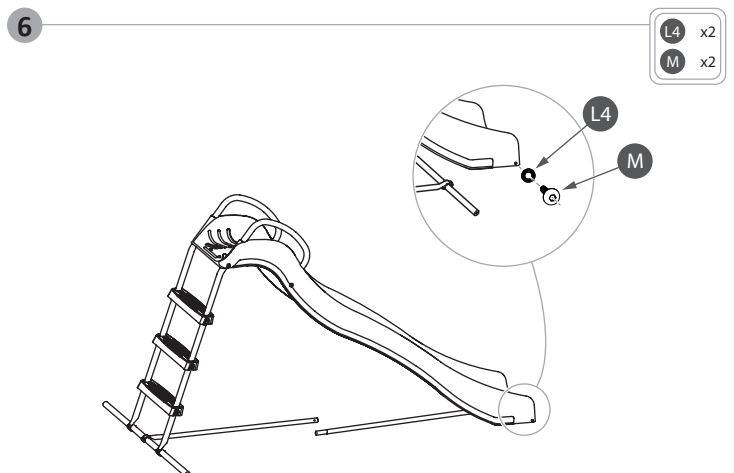
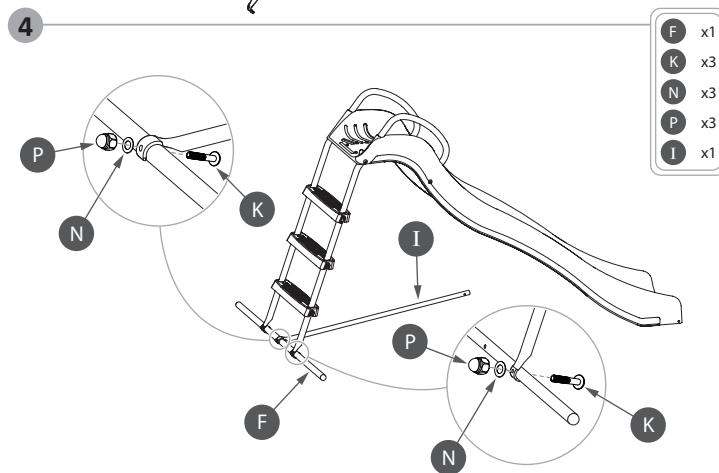
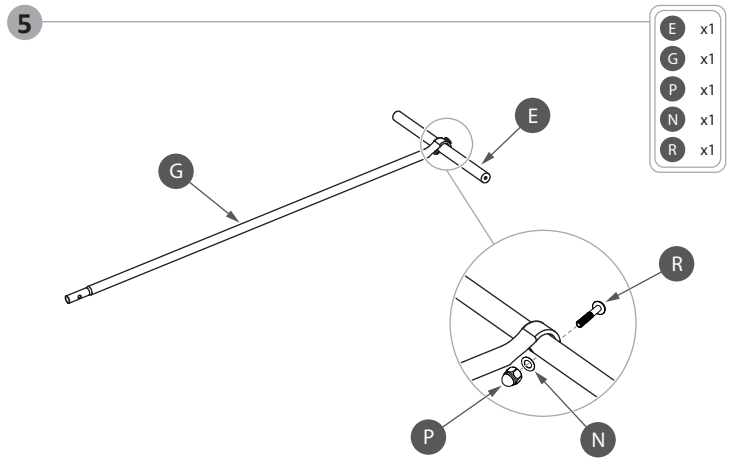
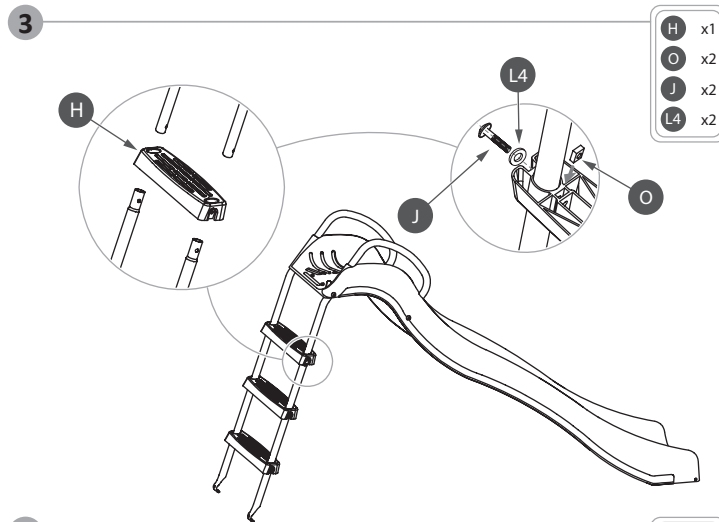
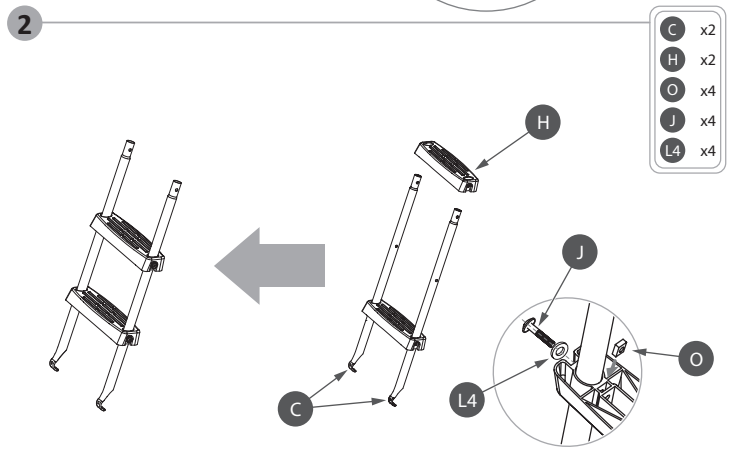
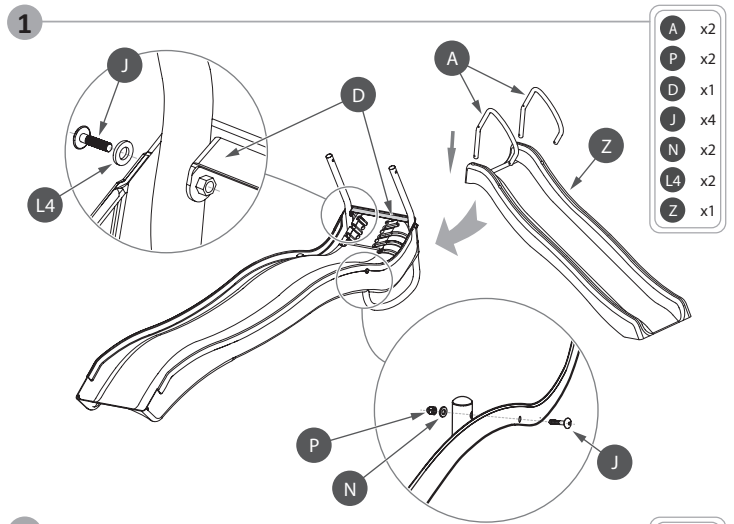
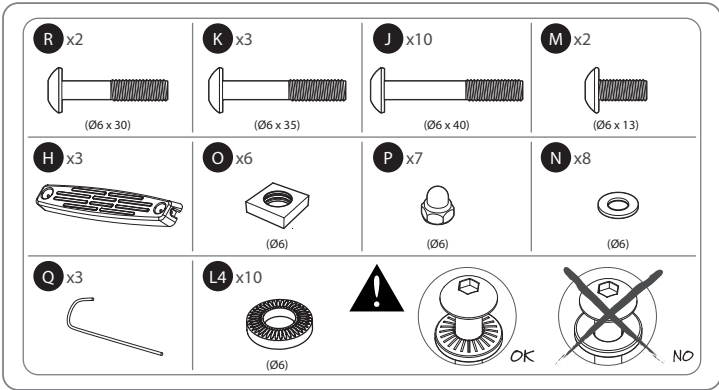
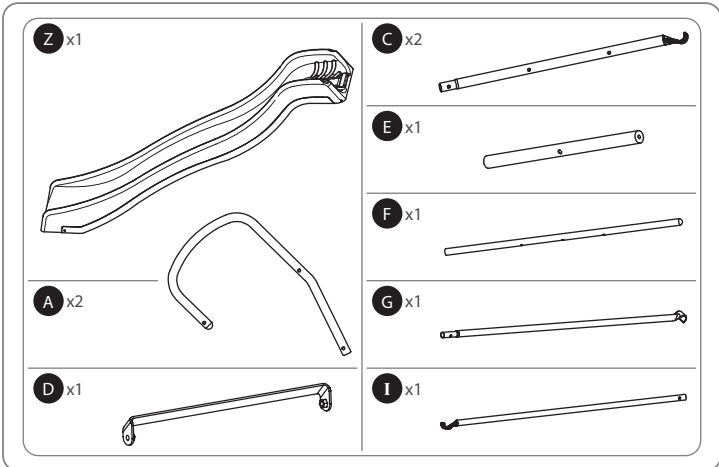
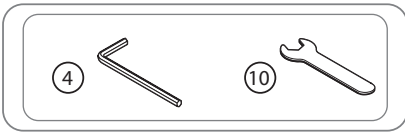

7

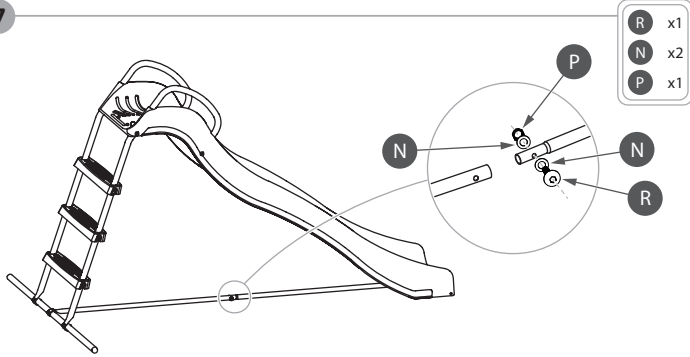

8

Q x3

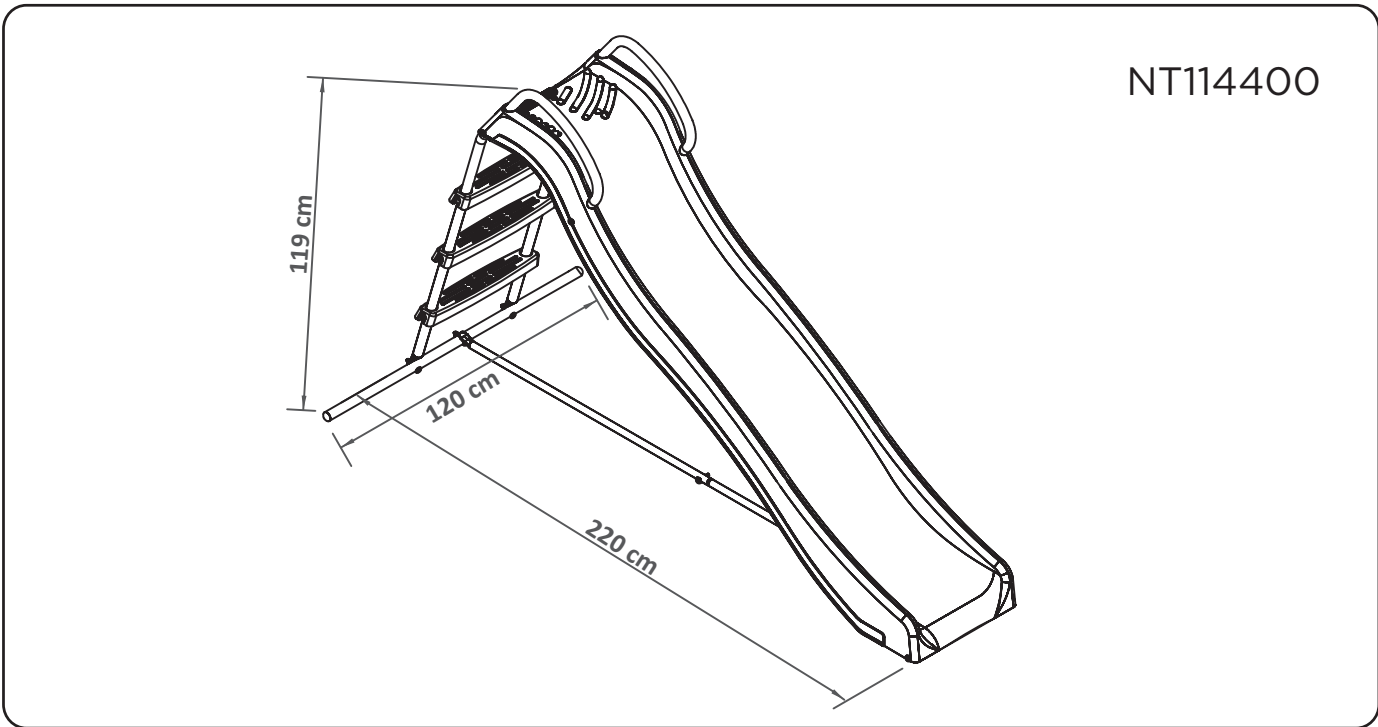
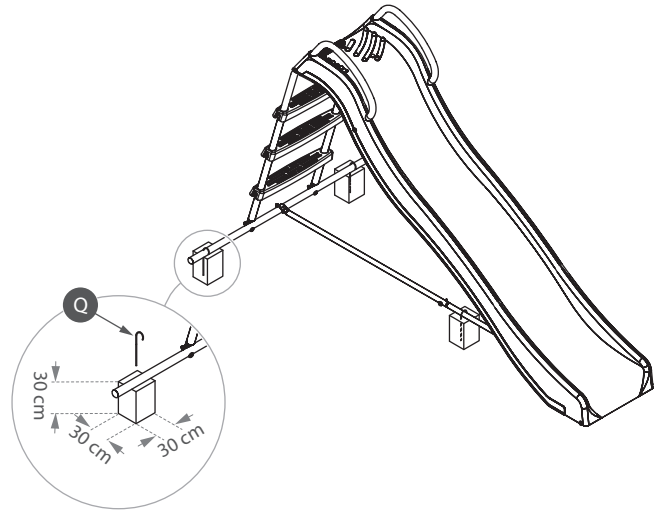

NT114400

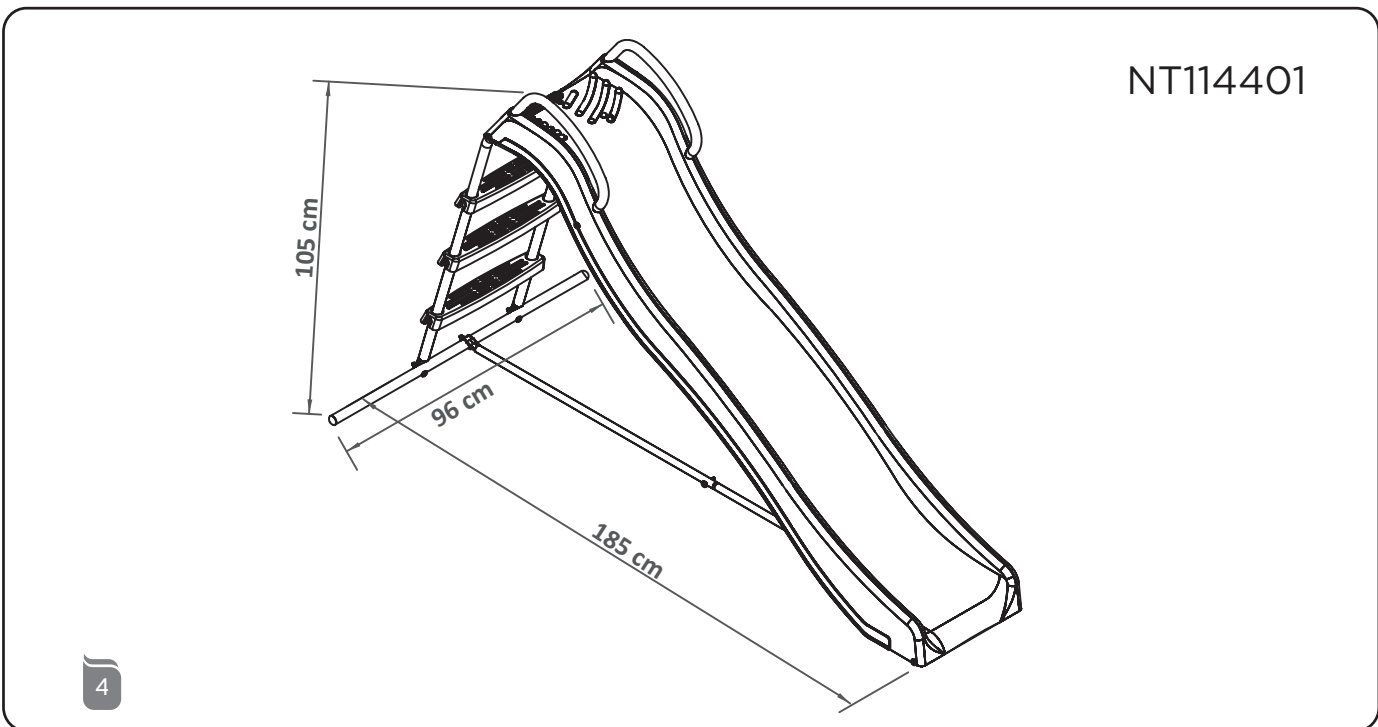

NT114401



# Tobogan infantil

**ADVERTENCIA:** Debe conservarse como referencia futura. Solo para el uso privado en el hogar  
Estimado cliente,

El centro de juegos al aire libre que usted acaba de comprar cumple con todos los requisitos de la norma europea EN 71 (partes 1, 2, 3 y 8, relativo a la seguridad de los juegos, columpios, toboganes y juguetes similares) y ha sido certificado por un laboratorio independiente.

- **ADVERTENCIA:** producto no adaptado. Peligro de caída.
- Para niños de 3 a 7 años (35 kg como máximo).
- Solamente para el uso doméstico de la familia al aire libre.
- Debe ser utilizado bajo supervisión de un adulto.
- El producto no debe ser modificado, de lo contrario, aumenta el riesgo de lesiones graves.
- Mantenga los componentes adicionales, que podrían ser útiles en las operaciones de mantenimiento.
- Este producto debe ser montado por un adulto. Mantenga alejados a los niños durante el montaje: peligro de asfixia con piezas pequeñas.

## 01. Consejos para el montaje

- Respetar escrupulosamente las instrucciones de montaje. Este producto debe ser montado por un adulto.
- Mantenga la hoja de instrucciones, especialmente para la identificación de los componentes por el servicio post-venta
- Para todos nuestros productos equipados con un tobogán, les recomendamos que no orientarlos hacia el sol.
- Antes de comenzar, compruebe que no falta ninguna de las partes. Puede conservar partes sobrantes como repuestos para su uso futuro cuando sea necesario.

## 02. Consejos para la seguridad

- Este producto no debe ser utilizado por niños menores de 36 meses (las piezas pequeñas podrían ser tragadas). Es sólo para los niños de 3 a 7 años con un peso máximo de 35 kg. Debe ser utilizado bajo supervisión de un adulto.
- Este producto es sólo para uso privado en casa y nunca debe ser utilizado en los parques y jardines públicos, en las escuelas, campings, hoteles, áreas de esparcimiento públicos, etc.
- El columpio debe estar configurado en una superficie plana y 2 metros de distancia de todas las otras cosas, estructuras u obstáculos (paredes, cercas, árboles, líneas de lavado o cables electricos etc ...) que pueden ocasionar daños durante el uso.
- El producto no debe establecerse en superficies duras (hormigón, asfalto, etc.). Pasto o superficie blanda son mejores.
- El centro de juegos debe estar incrustado firmemente en el suelo, respetando las instrucciones de montaje. Sólo use este producto cuando el hormigón está seco.
- El anclaje debe ser revisado periódicamente, además de los ganchos y accesorios. No tire el embalaje en la naturaleza y no dejarlos al alcance de los niños.

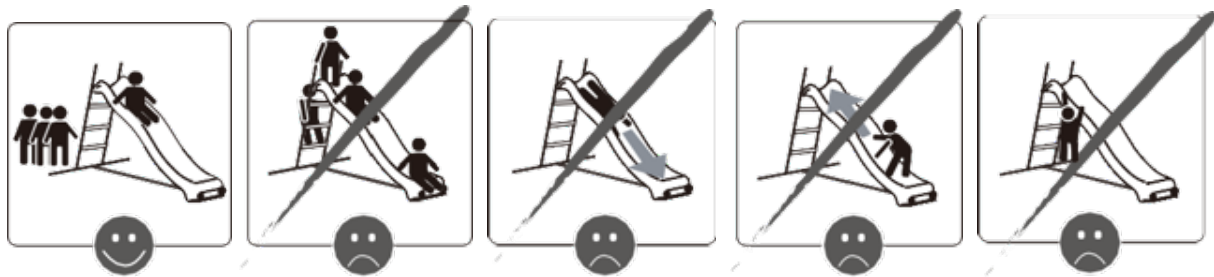

### 03. Fijación en el suelo

- **IMPORTANTE:** Por razones de seguridad, el centro de juegos debe estar incrustada en el suelo
- Coloque el centro de juegos en la posición deseada, marque un cuadrado de 300 x 300 mm alrededor de cada uno (los pies deben estar en el centro de la plaza) y cavar un agujero de 300 mm de profundidad.
- Rellenar los huecos con un mínimo de 300 mm de hormigón. No exceda el nivel del suelo. Montar la pieza de incrustación en el centro del hormigón para que los accesorios para atornillar los postes en el lugar elevado fuera del hormigón.
- Cuando el hormigón esté seco, atornillar los postes de las piezas de incrustación.
- Cubrir con tierra el sellado.
- **IMPORTANTE:** Espere hasta que el hormigón se endurezca antes de utilizar un centro de juegos, y comprobar regularmente los anclajes.

### 04. Mantenimiento

- Las partes metálicas no necesitan ningún cuidado especial. Sin embargo, en ciertas regiones (es decir, áreas en el mar), ciertos recubrimientos podrían ser propensos a los daños. En este caso, se recomienda utilizar un tratamiento de prevención de la oxidación.
- El suelo sobre el que se sitúa el centro de juegos debe ser controlada regularmente. Todos los elementos como piedras u otros objetos que puedan causar lesiones en el caso de una caída, deben ser eliminados.

### 05. Consejos prácticos

Ciertos controles de seguridad deben llevarse a cabo regularmente en los columpios. Este chequeo debería incluir, si es necesario, la eliminación de los bordes afilados, la sustitución tapas de los tornillos que falten, apretar las tuercas y pernos, etc., para evitar cualquier peligro a causa del desgaste normal por el uso o se pueda dar la vuelta por encima de los columpios.



# Escorrega Infantil

**AVISO:** Guardar para uso futuro. Apenas para uso pessoal em casa

Caro Consumidor,

O play center que acaba de comprar cumpre todos os requisitos da Directiva Europeia 2009/48/EC (as partes 1, 2, 3 e 8 da norma EN71 relativas à segurança de brinquedos, baloiços, escorregas e brinquedos semelhantes) e foi certificado por um laboratório independente.

- AVISO! Produto não adaptado. Perigo de queda.
- Para crianças de 3 a 7 anos (35 Kg max.).
- Apenas para uso doméstico ao ar livre.
- Deve ser usado sob a supervisão de um adulto.
- O produto não deve ser modificado, caso contrário existe o risco de ferimentos graves.
- Guarde as peças adicionais, poderão ser úteis para uma operação de manutenção.
- Este produto deve ser montado por um adulto. Mantenha as crianças afastadas durante a montagem: perigo de asfixia com peças pequenas.

## 01. Conselhos para montagem

- Respeite rigorosamente as instruções de montagem. Este produto deve ser montado por um adulto.
- Guarde as instruções, especialmente para a identificação de peças por parte do serviço pós-venda
- Para todos os nossos produtos equipados com um escorrega, é aconselhável não o virar em direcção ao sol.
- Antes de começar, verifique se falta alguma peça. Pode guardar as peças em excesso como peças sobresselentes para uso futuro, quando necessário.

## 02. Conselhos de segurança

- Este produto não deve ser usado por crianças menores de 36 meses (as peças pequenas podem ser engolidas). Apenas para crianças de 3 a 7 anos, com um peso máximo de 35 kg. Deve ser usado sob a supervisão de um adulto.
- Este produto é apenas para uso pessoal doméstico e nunca deve ser usado em parques e jardins públicos, em escolas, acampamentos, hotéis, áreas públicas de lazer, etc.
- O baloiço deve ser montado numa superfície plana e a 2 metros de distância de todos os outros objectos, estruturas ou obstáculos (paredes, cercas, árvores, varais ou cabos eléctricos, etc.) que poderão causar danos durante o uso.
- O produto não deve ser montado em superfícies duras (cimento, asfalto, etc.). Relva ou superfícies macias são mais indicadas.
- O play center deve ser fixado firmemente ao chão, respeitando as instruções de montagem. Apenas use este produto quando o cimento estiver seco.
- A ancoragem deve ser verificada regularmente, além dos ganchos e acessórios. Não deite as embalagens na natureza e não as deixe com as crianças.

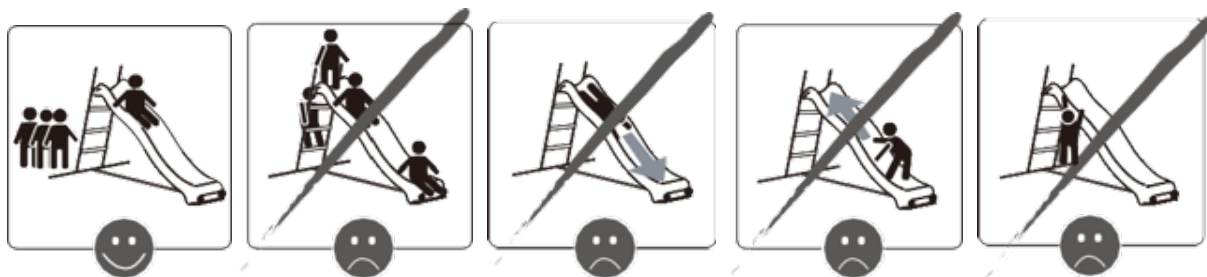

### 03. Fixação ao solo

- **IMPORTANTE:** Por razões de segurança, o play center deve ser fixado no chão
- Coloque o play center na posição desejada, marque um quadrado de 300 x 300 mm em cada um dos pés (os pés devem estar no centro do quadrado) e cave um buraco de 300 mm de profundidade.
- Encha esses buracos com um mínimo de 300 mm de cimento. Não ultrapasse o nível do solo. Encaixe a peça de encaixe no centro do cimento para que as peças de aparafusar os postes fiquem fora do cimento.
- Quando o cimento estiver seco, aparafuse os postes às peças de encaixe.
- Cubra a união com terra.
- **IMPORTANTE:** Espere que o cimento seque antes de utilizar o play center e verifique as ancoragens regularmente

### 04. Manutenção

- As peças metálicas não necessitam de qualquer cuidado especial. No entanto, em certas regiões (por exemplo, à beira-mar), alguns revestimentos podem ficar danificados. Neste caso, é aconselhável usar um tratamento de prevenção da ferrugem.
- O terreno no qual o play center é colocado deve ser controlado regularmente. Todos os elementos, tais como pedras ou outros objectos que possam causar ferimentos em caso de queda, devem ser removidos.

### 05. Conselhos práticos

Certas verificações de segurança devem ser realizadas regularmente no baloiço. Esta verificação deve incluir, se necessário, a remoção de elementos cortantes, substituição das tampas dos parafusos em falta, aperto das porcas e parafusos, etc., para evitar qualquer perigo pelo desgaste normal ou que o baloiço se vire.





# Certificado de garantía

## Certificação de garantia

MODELOS: NT114000 - NT114001
FECHA DE COMPRA: DATA DA COMPRA:
SELLO DEL VENDEDOR: CARIMBO DO VENDEDOR:

El usuario de este aparato está amparado por los derechos que le otorga la vigente Ley General para la Defensa de los Consumidores y Usuarios. El funcionamiento correcto de este aparato está garantizado por 2 años a partir de la fecha de compra. La garantía quedará automáticamente anulada si la avería es consecuencia de un mal uso ó de una manipulación indebida del aparato. Ante cualquier reclamación se deberá acompañar la tarjeta de garantía con la indicación de la fecha de compra y el sello del establecimiento vendedor.

O usuario de esta máquina está protegido pela Ley Geral para a Defesa dos Consumidores e Usuarios. A máquina tem garantia de dois (2) anos a partir da data de compra. A garantia fica automáticamente sem efeito quando a avaria fora debida a o mal uso da máquina ou a o seu uso incorrecto ou motivos quaisquer debidos á culpa do usuario. Tambem ficará sem efeito a garatía quando a máquina tenha sido manipulada em qualquer maneira por pessoal diferente do da firma que da a garantía. Para cualquier reclamação deberá a ompanhar a tarxeta de garantía debidamente pre-enchida e com carimbo do vendedor.







**natuur**  
FUNNY IS SMART

**IMPORTADO POR:**  
COMAFE S.COOP. F-28195873  
Pol. Ind. N<sup>º</sup> Señora de Butarque.  
C/ Rey Pastor 8, 28914, Leganés  
Madrid, España

**FABRICADO EN R.P.C.**

