

taurus

TC-350

Exprimidor de cítricos
Espremedora de cítrics
Citrus Juicer
Presse-agrumes
Zitruspresse
Spremiagrumi
Espremedor de citrinos
Citruspers
Urządzenie do wyciskania
owoców cytrusowych
Αποχυρωτής εσπεριδοειδών
Машина для выжимания
сока из цитрусовых
Storcător citrice
Сокоизстисквачка
عصارة الحمضيات

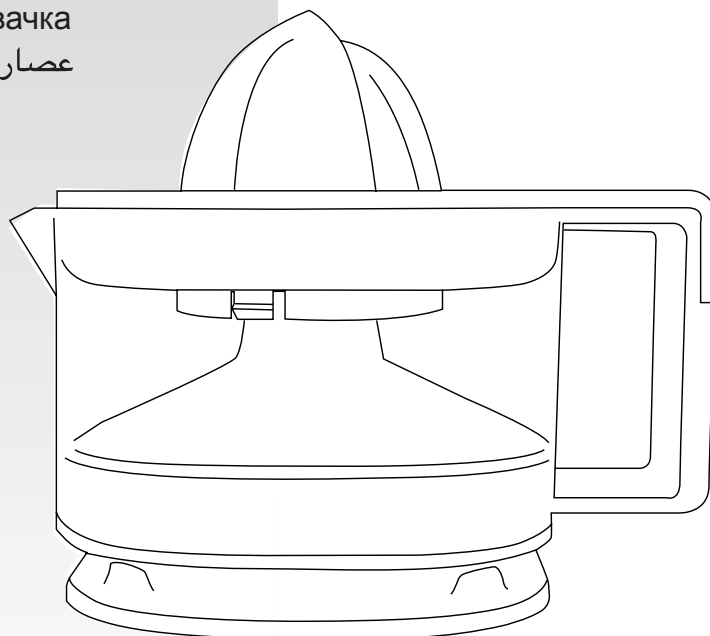



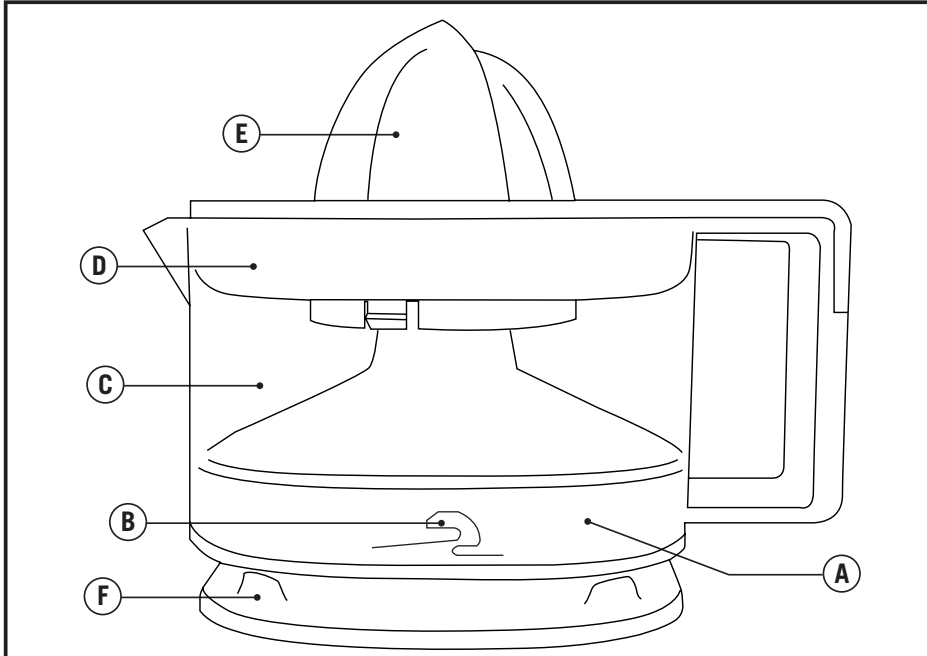
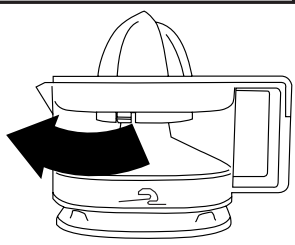
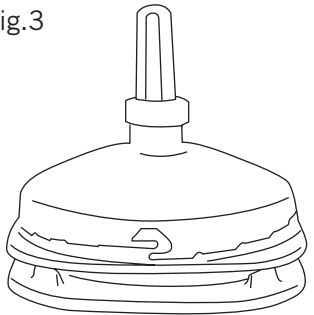

Fig.1

- 350 ml
- 250 ml
- 150 ml
- 50 ml

Fig.3



(Fig.2B)

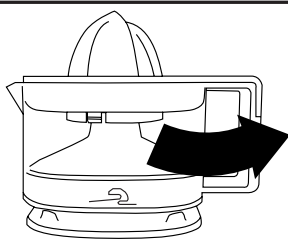

(Fig.2A)



Exprimidor
TC-350



Distinguido cliente:

Le agradecemos que se haya decidido por la compra de un producto de la marca TAURUS.

Su tecnología, diseño y funcionalidad, junto con el hecho de superar las más estrictas normas de calidad le comportarán total satisfacción durante mucho tiempo.

Descripción

- A Base motor
- B Regulador de pulpa
- C Jarra
- D Colador
- E Cono
- F Alojamiento cable

⚠ Consejos y advertencias de seguridad

- Leer atentamente este folleto de instrucciones antes de poner el aparato en marcha y guardarlo para posteriores consultas. La no observación y cumplimiento de estas instrucciones pueden comportar como resultado un accidente.
- Antes del primer uso, limpiar todas las partes del producto que puedan estar en contacto con alimentos, procediendo tal como se indica en el apartado de limpieza.
- Este aparato puede ser utilizado por niños con edad de 8 años y superior, si se les ha dado la supervisión o instrucciones apropiadas respecto al uso del aparato de una manera segura y comprenden los peligros que implica.
- La limpieza y el mantenimiento a realizar por el usuario no deben realizarlos los niños a menos que sean mayores de 8 años y estén supervisados.
- Mantener el aparato y su conexión de red fuera del alcance de los niños menores de 8 años.
- Este aparato pueden utilizarlo perso-

nas con capacidades físicas, sensoriales o mentales reducidas o falta de experiencia y conocimiento, si se les ha dado la supervisión o formación apropiadas respecto al uso del aparato de una manera segura y comprenden los peligros que implica.

- Este aparato no es un juguete. Los niños deben estar bajo vigilancia para asegurar que no jueguen con el aparato.

Desconectar el aparato y desenchufar la alimentación si se deja desatendido y antes de cambiar los accesorios o partes próximas que se mueven durante el uso, del montaje, del desmontaje o de la limpieza.

- Si la conexión red está dañada, debe ser substituida, llevar el aparato a un Servicio de Asistencia Técnica autorizado. Con el fin de evitar un peligro, no intente desmontarlo o repararlo por sí mismo.

- Antes de conectar el aparato a la red, verificar que el voltaje indicado en la placa de características coincide con el voltaje de red.
- Conectar el aparato a una base de toma de corriente que soporte como mínimo 10 amperios.
- La clavija del aparato debe coincidir con la base eléctrica de la toma de corriente. Nunca modificar la clavija. No usar adaptadores de clavija.
- Mantener el área de trabajo limpia y bien iluminada. Las áreas desordenadas y oscuras son propensas a que ocurran accidentes.
- El aparato debe utilizarse y colocarse sobre una superficie plana y estable.
- No utilizar el aparato con el cable eléctrico o la clavija dañada.
- Si alguna de las envolventes del aparato se rompe, desconectar inmediatamente el aparato de la red para evitar la posibilidad de sufrir un choque eléctrico.
- No utilizar el aparato si ha caído, si hay señales visibles de daños, o si existe fuga.
- No forzar el cable eléctrico de conexión. Nunca usar el cable eléctrico para levantar, transportar o desenchufar el aparato.
- No dejar que el cable eléctrico de conexión quede atrapado o arrugado.
- Verificar el estado del cable eléctrico de conexión. Los cables dañados o enredados aumentan el riesgo de choque eléctrico.
- Este aparato no es adecuado para uso en exteriores.
- El cable de alimentación debe ser examinado regularmente en busca de signos de daño, y si está dañado, el aparato no tiene que usarse.
- No tocar la clavija de conexión con las manos mojadas.
- Tomar las medidas necesarias para evitar la puesta en marcha no intencionada del aparato.

Utilización y cuidados:

- Antes de cada uso, desenrollar completamente el cable de alimentación del aparato.
- No usar el aparato si sus accesorios no están debidamente acoplados.
- No usar el aparato si su dispositivo de puesta en marcha/paro no funciona.
- No mover el aparato mientras está en uso.
- No utilizar el aparato inclinado, ni darle la vuelta.

- No dar la vuelta al aparato mientras está en uso o conectado a la red.
- Respetar la indicación de nivel MAX (Fig. 1)
- Este aparato está pensado únicamente para un uso doméstico, no para uso profesional o industrial
- Guardar este aparato fuera del alcance de los niños y/o personas discapacitadas.
- Toda utilización inadecuada, o en desacuerdo con las instrucciones de uso, puede comportar peligro, anulando la garantía y la responsabilidad del fabricante.



Modo de empleo

Notas previas al uso:

- Asegúrese de que ha retirado todo el material de embalaje del producto.
- Antes de usar el producto por primera vez, limpie las partes en contacto con alimentos tal como se describe en el apartado de Limpieza.

Regulador de cantidad de pulpa

Este aparato dispone de un sistema para regular la cantidad de pulpa filtrada. La cantidad de pulpa puede ser regulada girando la jarra mientras se sujeta el soporte motor

Para un filtrado máximo girar la jarra en el sentido contrario de las agujas del reloj hasta que haga tope. (Fig.2A)

Para un filtrado mínimo girar la jarra en el sentido de las agujas del reloj hasta que haga tope. (Fig.2B)

Uso:

- Desenrollar completamente el cable antes de enchufar.
- Colocar la jarra (C) sobre el cuerpo motor (A) hasta que encaje, colocar el colador (D) sobre la jarra y para finalizar encaje el cono (E) dentro del colador presionándolo hasta que encaje.
- Enchufar el aparato a la red eléctrica.
- Cortar el/los cítrico/s a exprimir por la mitad.
- Poner el aparato en marcha ejerciendo presión sobre la mitad del cítrico una vez situado sobre en el como exprimidor.
- Para parar el aparato, simplemente dejar de ejercer presión sobre el cono.
- Retirar el conjunto cono y colador para poder vaciar la jarra.
- Vaciar la jarra de zumo, vertiendo su contenido al /los recipientes para servicio de mesa que guste.
- Nota: Si procesa gran cantidad de fruta, periódicamente deberá proceder a limpiar el filtro y retirar los restos de pulpa.

Una vez finalizado el uso del aparato:

- Desenchufar el aparato de la red eléctrica.
- Recoger el cable y situarlo en el alojamiento cable.
- Limpiar el aparato

Alojamiento Cable

- Este aparato dispone de un alojamiento para el cable de conexión a la red situado en su parte inferior (Fig. 3).



Limpieza

- Desenchufar el aparato de la red y dejarlo enfriar antes de iniciar cualquier operación de limpieza.
 - Limpiar el aparato con un paño húmedo impregnado con unas gotas de detergente y secarlo después.
 - No utilizar disolventes, ni productos con un factor pH ácido o básico como la lejía, ni productos abrasivos, para la limpieza del aparato.
 - No sumergir el aparato en agua u otro líquido, ni ponerlo bajo el grifo.
 - Se recomienda limpiar el aparato regularmente y retirar todos los restos de alimentos.
 - Si el aparato no se mantiene en buen estado de limpieza, su superficie puede degradarse y afectar de forma inexorable la duración de la vida del aparato y conducir a una situación peligrosa.
 - Las siguientes piezas son aptas para su limpieza en agua caliente jabonosa o en el lavavajillas (usando un programa suave de lavado):
 - Jarra.
 - Cono
 - Colador
- A continuación, seque todas las piezas antes de su montaje y guardado.



Anomalías y reparación

- En caso de avería llevar el aparato a un Servicio de Asistencia Técnica autorizado. No intente desmontarlo o repararlo ya que puede existir peligro.
- Para las versiones EU del producto y/o en el caso de que en su país aplique:

Ecología y reciclabilidad del producto

- Los materiales que constituyen el envase de este aparato, están integrados en un sistema de recogida, clasificación y reciclado de los mismos. Si desea deshacerse de ellos, puede utilizar los contenedores públicos apropiados para cada tipo de material.
- El producto está exento de concentraciones de sustancias que se puedan considerar dañinas para el medio ambiente.



- Este símbolo significa que si desea deshacerse del producto, una vez transcurrida la vida del mismo, debe depositarlo por los medios adecuados a manos de un gestor de residuos autorizado para la recogida selectiva de Residuos de Aparatos Eléctricos y Electrónicos (RAEE).

Este aparato cumple con la Directiva 2006/95/EC de Baja Tensión, con la Directiva 2004/108/EC de Compatibilidad Electromagnética, con la Directiva 2011/65/EU sobre restricciones a la utilización de determinadas sustancias peligrosas en aparatos eléctricos y electrónicos y con la Directiva 2009/125/EC sobre los requisitos de diseño ecológico aplicable a los productos relacionados con la energía.

Espremedora
TC-350



Benvolgut client,

Us agraïm que us hàgiu decidit a comprar un producte de la marca TAURUS. La seva tecnologia, disseny i funcionalitat, i el fet d'haver superat les normes de qualitat més estrictes, us garanteixen una satisfacció total durant molt de temps.

Descripció

A Base motor
B Regulador de polpa
C Gerra
D Colador
E Con
F Al·lotjament per al cable

▲ Consells i advertiments de seguretat

- Abans d'engegar l'aparell, llegiu atentament aquest full d'instruccions i conserveu-lo per a consultes posteriors. El fet de no seguir aquestes instruccions pot comportar un accident.
- Abans d'utilitzar-lo per primera vegada, netegeu totes les parts del producte que puguin estar en contacte amb els aliments, tal com s'indica en l'apartat de neteja.
- Aquest aparell pot ser utilitzat per persones no familiaritzades amb aquest tipus de producte, persones discapacitades o nens amb edat de 8 anys i superior, si se'ls ha donat la supervisió o instruccions apropiades pel que fa a l'ús de l'aparell d'una manera segura i si comprenen els perills que implica.
- La neteja i el manteniment a realitzar per l'usuari no els han de realitzar els nens si no són majors de 8 anys i estan supervisats.
- Mantingueu l'aparell i la seva connexió de xarxa fora de l'abast de nens menors de 8 anys.
- Aquest aparell el poden fer servir persones amb capacitats físiques,

sensorials o mentals reduïdes o falta d'experiència i coneixement, si se'ls ha donat supervisió o formació apropiades pel que fa l'ús de l'aparell d'una manera segura i entenen els riscos que implica.

- Aquest aparell no és cap joguina. Els nens han d'estar sota vigilància per assegurar que no juguin amb l'aparell.
- Desconnecteu l'aparell i desendolueu-lo de l'alimentació si no el feu servir i abans de canviar els accessoris o parts properes que es mouen durant l'ús, el muntatge, el desmuntatge o la neteja.
- Si la connexió a la xarxa està malmesa, s'ha de substituir. Porteu l'aparell a un Servei d'Assistència Tècnica autoritzat.

- Abans de connectar l'aparell a la xarxa, verifiqueu que el voltatge que s'indica a la placa de característiques coincideix amb el voltatge de xarxa.
- Connecteu l'aparell a una base de presa de corrent que suporti com a mínim 10 amper.
- La clavilla de l'aparell ha de coincidir amb la base elèctrica de la presa de corrent. No modifiqueu mai la clavilla. No feu servir adaptadors de clavilla.
- Manteniu l'àrea de treball neta i ben il·luminada. Les àrees desordenades i fosques afavoreixen els accidents.
- L'aparell s'ha d'utilitzar i col·locar-se sobre una superfície plana i estable.
- No utilitzeu l'aparell amb el cable elèctric o la clavilla malmesos.
- Si algun dels embolicalls de l'aparell es trenca, desconnecteu l'aparell immediatament de la xarxa per evitar la possibilitat d'un xoc elèctric.
- No utilitzeu l'aparell si ha caigut, si hi ha senyals visibles de danys o si hi ha una fuita.
- No forceu el cable elèctric de connexió. No feu servir mai el cable elèctric per aixecar, transportar o desendollar l'aparell.
- No deixeu que el cable elèctric de connexió quedi atrapat o arrugat.
- Verifiqueu l'estat del cable elèctric de connexió. Els cables malmesos o embolicats augmenten el risc de xoc elèctric.
- Aquest aparell no és adequat per a ús en exteriors.
- El cable d'alimentació s'ha d'examinar regularment per comprovar si està malmes i, si ho està, l'aparell no s'ha de fer servir.
- No toqueu mai la clavilla de connexió amb les mans molles.
- Preneu les mesures necessàries per evitar la posada en marxa no intencionada de l'aparell.

Utilització i cura:

- Abans de cada ús, desenrotlleu completament el cable d'alimentació de l'aparell.
- No useu l'aparell si els accessoris no estan correctament acoblats.
- No useu l'aparell si el dispositiu d'engegada/aturada no funciona.
- No moveu l'aparell mentre està en ús.
- No utilitzeu l'aparell inclinat ni li doneu la volta.
- No capgireu l'aparell mentre està en ús o connectat a la xarxa.
- Respecteu la indicació de nivell MAX (Fig. 1)
- Aquest aparell està pensat exclusivament per a ús domèstic, no professional o industrial.
- Deseu aquest aparell fora de l'abast dels nens i/o persones discapacitades.
- Una utilització inadequada o en desacord amb les instruccions d'ús suposa un perill i anul·la la garantia i la responsabilitat del fabricant.



Instruccions d'ús
Notes prèvies a l'ús:

- Assegureu-vos que heu retirat tot el material d'embalatge del producte.
- Abans d'usar el producte per primer cop, netegeu les parts en contacte amb aliments tal com es descriu a l'apartat de neteja.

sobre els requisits de disseny ecològic aplicable als productes relacionats amb l'energia.

Regulador de quantitat de polpa

Aquest aparell disposa d'un sistema per a regular la quantitat de polpa filtrada. La quantitat de polpa pot ser regulada girant la gerra mentre es s'agafa el suport motor

Per a un filtrat màxim, gireu la gerra en el sentit contrari a les agulles del rellotge fins al màxim. (Fig.2A)

Per a un filtrat mínim, gireu la gerra en el sentit a les agulles del rellotge fins al màxim. (Fig.2B)

Ús:

- Desendolieu completament el cable abans d'endollar-lo.
- Col·loqueu la gerra (C) sobre el cos motor (A) fins que encaixi, col·loqueu el colador (D) sobre la gerra i finalment encaixeu el con (E) dins del colador pressionant-lo fins que encaixi
- Connecteu l'aparell a la xarxa elèctrica.
- Talleu el/s cítric/s que voleu espremer per la meitat.
- Poseu l'aparell en marxa situant el tros de fruita sobre el con espremedor i exercint pressió.
- Per aturar l'aparell, simplement deixeu de fer pressió sobre el con.
- Retireu el conjunt con i colador per a poder buidar la gerra.
- Buideu la gerra amb el suc, abocant-ne el contingut en un recipient que considereu adequat.
- Nota: Quan processeu grans quantitats de fruita, heu de rentar periòdicament el filtre i eliminar les restes de polpa.

Un cop finalitzat l'ús de l'aparell:

- Desendolieu l'aparell de la xarxa elèctrica.
- Recolliu el cable i situeu-lo a l' allotjament.
- Netegeu l'aparell.

Allotjament per al cable

- Aquest aparell disposa d'un allotjament per al cable de connexió a la xarxa que es troba situat a la part inferior. (Fig. 3)



Neteja

- Desendolieu l'aparell de la xarxa i deixeu-lo refredar abans de dur a terme qualsevol operació de neteja.
 - Netegeu l'aparell amb un drap humit impregnat amb unes gotes de detergent i després eixugueu-lo.
 - Per netejar l'aparell, no utilitzeu dissolvents ni productes amb un factor pH àcid o bàsic, com el lleixiu, ni productes abrasius.
 - No submergeu l'aparell en aigua ni en cap altre líquid, ni el poseu sota l'aixeta.
 - Es recomana netejar l'aparell regularment i retirar-ne les restes d'aliments.
 - Si l'aparell no es manté en bon estat de neteja, la superfície pot degradar-se i afectar de forma inexorable la durada de la vida de l'aparell i conduir a una situació perillosa.
- Les següents peces són aptes per a netejar amb aigua calenta sabonosa o en el rentavaixelles (utilitzant un programa suau de rentat):
- Gerra.
 - Con
 - Colador
- A continuació, eixugueu totes les peces abans de muntar-les o desmar-les.



Anomalies i reparació

- En cas d'avaría, porteu l'aparell a un servei d'assistència tècnica autoritzat. No intenteu desmuntar-lo ni reparar-lo ja que pot haver-hi perill.

Per a productes de la Unió Europea i/o en cas que així ho exigeixi la normativa en el seu país d'origen:

Ecològia i reciclabilitat del producte

- Els materials que componen l'envàs d'aquest electrodomèstic estan integrats en un sistema de recollida, classificació i reciclatge. Si desitja desfer-se'n, pot utilitzar els contenidors públics apropiats per a cada tipus de material. Aquest producte està exempt de concentracions de substàncies que es puguin considerar perjudicials per al medi ambient.



Aquest símbol significa que si us voleu desfer del producte, un cop exhaurida la vida de l'aparell, l'heu de dipositar, a través dels mitjans adequats, a mans d'un gestor de residus autoritzat per a la recollida selectiva de Residus d'Aparells Elèctrics i Electrònics (RAEE).

Aquest aparell compleix amb la Directiva 2006/95/EC de Baixa Tensió, amb la Directiva 2004/108/EC de Compatibilitat Electromagnètica, amb la Directiva 2011/65/EC sobre restriccions a la utilització de determinades substàncies perilloses en aparells elèctrics i electrònics i amb la Directiva 2009/125/EC

Citrus Juicer
TC-350



Dear customer,

Many thanks for choosing to purchase a TAURUS brand product. Thanks to its technology, design and operation and the fact that it exceeds the strictest quality standards, a fully satisfactory use and long product life can be assured.

Description

- A Motor base
- B Pulp regulator
- C Jug
- D Strainer
- E Cone
- F Cable Housing

⚠ Safety advice and warnings

- Read these instructions carefully before switching on the appliance and keep them for future reference. Failure to follow and observe these instructions may result in an accident.
- Clean all the parts of the product that will be in contact with food, as indicated in the cleaning section, before use.
- This appliance can be used by people unused to its handling, disabled people or children aged from 8 years and above if they have been given supervision or instruction concerning use of the appliance in a safe way and understand the hazards involved.
- Cleaning and user maintenance shall not be made by children unless they are older than 8 and supervised
- Keep the appliance and its cable out of reach of children under the age of eight.
- This appliance can be used by people unused to its handling, disabled people if they have been given supervision or instruction concerning use of the appliance in a safe way and understand the hazards involved.

- This appliance is not a toy. Children should be supervised to ensure that they do not play with the appliance. Disconnect the appliance and unplug the mains if you leave it unattended and before changing the accessories or nearby moving parts, assembling, dismantling or cleaning.
- If the connection is damaged it must be replaced. Take the appliance to an authorised Technical Assistance Service. Do not try to dismantle or repair without assistance, as this may be dangerous.

- Ensure that the voltage indicated on the nameplate matches the mains voltage before plugging in the appliance.
 - Connect the appliance to a base with an earth socket withstanding a minimum of 10 amperes.
 - The appliance's plug must fit into the mains socket properly. Do not alter the plug. Do not use plug adaptors.
 - Keep the working area clean and well lit. Cluttered and dark areas invite accidents.
 - The appliance should be used and kept over a flat and stable surface.
 - Do not use the appliance if the cable or plug is damaged.
 - if any of the appliance casings breaks, immediately disconnect the appliance from the mains to prevent the possibility of an electric shock.
 - Do not use the appliance if it has fallen on the floor, if there are visible signs of damage or if it has a leak.
 - Never use the electric wire to lift up, carry or unplug the appliance.
 - Ensure that the electric cable does not get trapped or tangled.
 - Check the condition of the electrical connection cable. Damaged or tangled cables increase the risk of electric shock.
- This appliance is not suitable for outdoor use.
- The power cord must be regularly examined for signs of damage and if damaged, the appliance must not be used.
 - Do not touch the plug with wet hands.
 - Take the necessary measures to avoid starting the appliance involuntarily.

Use and care:

- Fully unroll the appliance's power cable before each use.
- Do not use the appliance if its accessories are not properly fitted.
- Do not use the appliance if the on/off switch does not work.
- Do not move the appliance while in use.
- Do not use the appliance if it is tipped up and do not turn it over.
- Do not turn the appliance over while it is in use or connected to the mains.
- Respect the MAX level indicator (Fig. 1)
- This appliance is for household use only, not professional or industrial use.
- This appliance should be stored out of reach of children and/or the disabled.
- Any misuse or failure to follow the instructions for use renders the guarantee and the manufacturer's liability null and void.



Instructions for use

Before use:

- Make sure that all the product's packaging has been removed.
- Before using the product for the first time, clean the parts that will come into contact with food in the manner described in the cleaning section.

Pulp quantity regulator

This appliance has a system for regulating the quantity of pulp filtered. The quantity of pulp can be regulated by turning the jar while holding the motor support

For maximum filtering, turn the jar anticlockwise until it stops. Fig.2A

For minimum filtering, turn the jar clockwise until it stops. Fig.2B

Use:

- Unroll the cable completely before plugging it in.
- Fit the jar (C) onto the motor body (A) until it engages, place the strainer (D) over the jar and to finish, fit the cone (E) into the strainer by pressing it until

it engages

- Connect the appliance to the mains.
- Cut the citrus fruit/s to be squeezed in half.
- Turn on the appliance by pushing down on the piece of citrus fruit, once it has been placed on the juicing cone.
- To stop the appliance, simply stop applying pressure to the cone.
- Remove the cone and strainer assembly in order to empty the jar.
- Empty the jug of juice, tipping its contents into whatever table service receptacle you like.

Note: If you process large quantities of fruit, you will need to clean the filter and remove the residual pulp on a regular basis.

Once you have finished using the appliance:

- Unplug the appliance to the mains.
- Put the cable back in the cable housing.
- Clean the appliance

Cord housing

- This appliance has a cable compartment situated on its underside (Fig. 3)



Cleaning

- Disconnect the appliance from the mains and let it cool before undertaking any cleaning task.
- Clean the equipment with a damp cloth with a few drops of washing-up liquid and then dry.
- Do not use solvents, or products with an acid or base pH such as bleach, or abrasive products, for cleaning the appliance.
- Do not submerge the appliance in water or any other liquid, or place it under a running tap.
- It is advisable to clean the appliance regularly and remove any food remains.
- If the appliance is not in good condition of cleanliness, its surface may degrade and inexorably affect the duration of the appliance's useful life and could become unsafe to use.

The appliance is suitable for cleaning in hot soapy water or in a dishwasher (using a soft cleaning program):

- Goblet
- Cone
- Strainer

Next dry all the parts before fitting them together and storing.



Anomalies and repair

- Take the appliance to an authorised technical support service if problems arise. Do not try to dismantle or repair without assistance, as this may be dangerous.

For EU product versions and/or in the case that it is requested in your country:

Ecology and recyclability of the product

- The materials of which the packaging of this appliance consists are included in a collection, classification and recycling system. Should you wish to dispose of them, use the appropriate public recycling bins for each type of material. The product does not contain concentrations of substances that could be considered harmful to the environment



- This symbol means that in case you wish to dispose of the product once its working life has ended, take it to an authorised waste agent for the selective collection of waste electrical and electronic equipment (WEEE)

This appliance complies with Directive 2006/95/EC on Low Voltage, Directive 2004/108/EC on Electromagnetic Compatibility, Directive 2011/65/EC on the restrictions of the use of certain hazardous substances in electrical and electronic equipment and Directive 2009/125/EC on the ecodesign requirements for energy-related products.

Presse-agrumes
TC-350



Cher Client,

Nous vous remercions d'avoir choisi d'acheter un appareil ménager de marque TAURUS.

Sa technologie, son design et sa fonctionnalité, s'ajoutant au fait qu'elle répond amplement aux normes de qualité les plus strictes, vous permettront d'en tirer une longue et durable satisfaction.

Description

- A Base moteur
- B Régulateur de pulpe
- C Pichet
- D Passoire
- E Cônes
- F Compartiment câble

⚠️ Conseils et mesures de sécurité

- Lire attentivement cette notice d'instructions avant de mettre l'appareil en marche, et la conserver pour la consulter ultérieurement. La non observation et application de ces instructions peuvent entraîner un accident.

- Avant la première utilisation, laver les parties en contact avec les aliments comme indiqué à la section nettoyage.

- Cet appareil peut être utilisé par des personnes non familiarisées avec son fonctionnement, des personnes handicapées ou des enfants âgés de plus de 8 ans, et ce, sous la surveillance d'une personne responsable ou après avoir reçu la formation nécessaire sur le fonctionnement sûr de l'appareil et en comprenant les dangers qu'il comporte.

- Les enfants ne devront pas réaliser le nettoyage ou la maintenance de l'appareil à moins qu'ils soient âgés de plus de 8 ans et sous la supervision d'un adulte.

- Laisser l'appareil hors de portée des enfants âgés de moins de 8 ans.

- Cet appareil peut être utilisé par des personnes dont les capacités physiques, sensorielles ou mentales sont réduites ou des personnes dénuées d'expérience concernant son utilisation, et ce, sous surveillance ou après avoir reçu les instructions pour un maniement sûr de l'appareil et ayant compris les risques possibles.

- Cet appareil n'est pas un jouet. Les enfants doivent être surveillés pour s'assurer qu'ils ne jouent pas avec l'appareil.

Déconnecter l'appareil et le débrancher du secteur si on le laisse sans surveillance et avant de changer les accessoires ou les parties proches qui bougent durant l'utilisation, du montage, du démontage ou du nettoyage.

- En cas de panne, remettre l'appareil à un service d'assistance technique autorisé. Ne pas tenter de procéder aux réparations ou de démonter l'appareil; cela implique des risques.

- Avant de raccorder l'appareil au secteur, s'assurer que le voltage indiqué sur la plaque signalétique correspond à celui du secteur.
- Raccorder l'appareil à une prise pourvue d'une fiche de terre et supportant au moins 10 ampères.
- La prise de courant de l'appareil doit coïncider avec la base de la prise de courant. Ne jamais modifier la prise de courant. Ne pas utiliser d'adaptateur de prise de courant.
- Veiller à maintenir votre espace de travail propre et bien éclairé. Les espaces encombrés et sombres sont propices aux accidents.
- L'appareil doit être utilisé et placé sur une surface plane et stable.
- Ne pas utiliser l'appareil si son câble électrique ou sa prise est endommagé.
- Si une des enveloppes protectrices de l'appareil se rompt, débrancher immédiatement l'appareil du secteur pour éviter tout choc électrique.
- Ne pas utiliser l'appareil s'il est tombé, s'il y a des signes visibles de dommages ou en cas de fuite.
- Ne pas forcer le câble électrique de connexion. Ne jamais utiliser le câble électrique pour lever, transporter ou débrancher l'appareil.
- Éviter que le câble électrique de connexion ne se coince ou ne s'emmêle.
- Vérifier l'état du câble d'alimentation électrique. Les câbles endommagés ou emmêlés augmentent le risque de décharge électrique.
- Cet appareil n'est pas adéquat pour un usage à l'extérieur.
- Le câble d'alimentation doit être examiné régulièrement à la recherche de signes de dommages, et s'il est endommagé, l'appareil ne doit pas être utilisé.
- Ne pas toucher la prise de raccordement avec les mains mouillées.
- Prendre les précautions nécessaires pour éviter de mettre en marche involontairement l'appareil.

Utilisation et précautions :

- Avant chaque utilisation, dérouler complètement le câble d'alimentation de l'appareil.
- Ne pas utiliser l'appareil si ses accessoires ne sont pas dûment accouplés.
- Ne pas utiliser l'appareil si son dispositif de mise en marche/arrêt ne

fonctionne pas.

- Ne pas faire bouger l'appareil en cours de fonctionnement
- Ne pas utiliser l'appareil alors qu'il est incliné, ni le retourner.
- Ne pas retourner l'appareil quand il est en cours d'utilisation ou branché au secteur.
- Remplir le réservoir avec une quantité d'eau respectant le niveau MAX (Fig. 1).
- Cet appareil est uniquement destiné à un usage domestique et non professionnel ou industriel.
- Laisser l'appareil hors de portée des enfants et/ou des personnes handicapées.
- Toute utilisation inappropriée ou non conforme aux instructions d'utilisation annule la garantie et la responsabilité du fabricant.



Mode d'emploi

Remarques avant utilisation :

- Assurez-vous que vous avez retiré tout le matériel d'emballage du produit.
- Avant la première utilisation, laver le panier et la cuve à l'eau et au détergent, bien rincer afin d'éliminer les restes de détergent et ensuite, sécher.

Régulateur de quantité de pulpe

L'appareil dispose d'un système pour ajuster la quantité de pulpe qui est filtrée. La quantité de pulpe peut se régler en tournant le pichet tandis que l'on soutient le support moteur

- Pour un maximum de filtrage, tourner le pichet dans le sens antihoraire jusqu'à ce qu'il fasse butée. (Fig.2A)
- Pour un filtrage minimal, tourner le pichet dans le sens horaire jusqu'à ce qu'il fasse butée. (Fig.2B)

Usage :

- Dérouler complètement le câble avant de le brancher.
- Placer le pichet (C) sur la base moteur (A) jusqu'à ce qu'il soit verrouillé, placer la passoire (D) sur le pichet et pour finir, accoupler le cône (E) à la passoire en faisant pression jusqu'à ce qu'il soit verrouillé
- Brancher l'appareil au secteur.
- Couper les agrumes en deux.
- Mettre en marche l'appareil en plaçant le demi fruit sur le cône presse agrumes et en appuyant dessus.
- Pour stopper l'appareil, il suffira de cesser d'appuyer sur le cône.
- Retirer l'ensemble cône et passoire pour vider le pichet.
- Vider le jus du récipient, en versant son contenu dans un récipient adapté.
- Si vous utilisez souvent votre appareil avec une grande quantité de fruit, vous devez nettoyer le filtre et éliminer la pulpe restante.

Lorsque vous avez fini de vous servir de l'appareil:

- Débrancher l'appareil du secteur.
- Ranger le câble dans le logement prévu à cet effet.
- Nettoyer l'appareil.

Compartment câble

- Cet appareil présente un logement pour le câble de connexion, situé sous l'appareil (Fig. 3)



Nettoyage

- Débrancher l'appareil du secteur et attendre son complet refroidissement avant de le nettoyer.
 - Nettoyer le dispositif électrique avec un chiffon humide et le laisser sécher.
 - Ne pas utiliser de solvants ni de produits à pH acide ou basique tels que l'eau de javel, ni de produits abrasifs pour nettoyer l'appareil.
 - Ne pas immerger l'appareil dans l'eau ou tout autre liquide, ni le passer sous un robinet.
 - Il est recommandé de nettoyer l'appareil régulièrement et de retirer tous les restes d'aliments.
 - Si l'appareil n'est pas maintenu dans un bon état de propreté, sa surface peut se dégrader et affecter de façon inexorable la durée de vie de l'appareil et le rendre dangereux.
 - Les pièces ci-dessous peuvent se laver à l'eau chaude savonneuse ou au lave-vaisselle (en mode délicat) :
 - Pichet
 - Cônes
 - Passoire
- Ci-après, sécher correctement toutes les pièces avant de le monter et de le garder.



Anomalies et réparation

- En cas de panne, remettre l'appareil à un service d'assistance technique autorisé. Ne pas tenter de procéder aux réparations ou de démonter l'appareil; cela implique des risques.

Pour les produits de l'Union Européenne et (ou) conformément à la réglementation en vigueur de votre pays d'origine :

Écologie et recyclage du produit

- Les matériaux dont l'emballage de cet appareil est constitué intègrent un programme de collecte, de classification et de recyclage. Si vous souhaitez vous en défaire, veuillez utiliser les conteneurs publics appropriés pour chaque type de matériel.
- Le produit ne contient pas de concentrations de substances considérées comme étant nocives pour l'environnement.



- Ce symbole signifie que si vous souhaitez vous défaire du produit, une fois que celui-ci n'est plus utilisable, remettez-le, suivant la méthode appropriée, à un gestionnaire de déchets d'équipements électriques et électroniques (DEEE).

Cet appareil est certifié conforme à la Directive 2006/95/EC de Basse Tension, de même qu'à la Directive 2004/108/EC en matière de Compatibilité Électromagnétique, à la Directive 2011/65/EC relative à la limitation de l'utilisation de certaines substances dangereuses dans les équipements électriques et électroniques et à la Directive 2009/125/EC sur les conditions de conception écologique applicable aux produits en rapport avec l'énergie.

Zitruspresse
TC-350



Sehr geehrter Kunde:

Wir danken Ihnen für Ihre Entscheidung, ein TAURUS Gerät zu kaufen. Technologie, Design und Funktionalität dieses Gerätes, in Kombination mit der Erfüllung der strengsten Qualitätsnormen, werden Ihnen lange Zeit viel Freude bereiten.

Beschreibung

A Motorblock
B Fruchtfleischregler
C Gefäß
D Siebeinsatz
E Presskegel
F Kabelfach

⚠ Sicherheitsempfehlungen und -hinweise

- Lesen Sie die Gebrauchsanweisung sorgfältig durch, bevor Sie das Gerät einschalten, und bewahren Sie diese zum Nachschlagen zu einem späteren Zeitpunkt auf. Die Nichtbeachtung dieser Gebrauchsanweisungen kann Unfälle zur Folge haben.
- Vor der Erstanwendung müssen die Einzelteile, die mit Nahrungsmitteln in Kontakt geraten, so wie im Absatz Reinigung beschrieben, gereinigt werden.
- Personen, denen es an Wissen im Umgang mit dem Gerät mangelt, geistig behinderte Personen oder Kinder ab 8 Jahren dürfen das Gerät nur unter Aufsicht oder Anleitung über den sicheren Gebrauch des Gerätes benutzen, so dass sie die Gefahren, die von diesem Gerät ausgehen, verstehen.
- Kinder dürfen an dem Gerät keine Reinigungs- oder Instandhaltungsarbeiten vornehmen, sofern sie nicht älter als 8 Jahre sind und von einem Erwachsenen beaufsichtigt werden.
- Das Gerät und sein Netzanschluss dürfen nicht in die Hände von Kindern unter 8 Jahren kommen.

- Dieses Gerät ist nicht geeignet für die Verwendung durch Personen mit eingeschränkter Wahrnehmung oder verminderten physischen oder geistigen Fähigkeiten oder einem Mangel an Erfahrung und Kenntnissen, sofern sie nicht durch eine für ihre Sicherheit verantwortliche Person beaufsichtigt oder bei der Bedienung angeleitet werden und die möglichen Gefahren verstehen.

- Dieses Gerät ist kein Spielzeug.

Kinder sollten überwacht werden, um sicherzustellen, dass sie nicht mit dem Gerät spielen.

Schalten Sie das Gerät aus und ziehen Sie den Netzstecker, bevor Sie Zubehörteile oder verbundene Bestandteile, die sich während des Gebrauchs bewegen, auswechseln, Teile an- oder abbauen oder eine Reinigung vornehmen.

- Bringen Sie das Gerät im Falle einer Störung zu einem zugelassenen technischen Wartungsdienst. Versuchen Sie nicht, das Gerät zu reparieren oder zu demontieren, da dies gefährlich sein könnte.

- Vergewissern Sie sich, dass die Spannung auf dem Typenschild mit der Netzspannung übereinstimmt, bevor Sie den Apparat an das Stromnetz anschließen.
- Das Gerät an ein Stromnetz mit mindestens 10 Ampere anschließen.
- Der Stecker des Geräts muss mit dem Steckdosen Typ des Stromanschlusses übereinstimmen. Der Stecker darf nicht verändert werden. Verwenden Sie keine Steckeradapter.
- Der Arbeitsplatz soll sauber und gut beleuchtet sein. In unordentlichen und dunklen Zonen kann es zu Unfällen kommen.
- Das Gerät muss auf einer ebenen und standfesten Oberfläche aufgestellt und benutzt werden.
- Das Gerät darf nicht mit beschädigtem elektrischem Kabel oder Stecker verwendet werden.
- Sollte ein Teil der Geräteverkleidung beschädigt sein, ist die Stromzufuhr umgehend zu unterbrechen, um die Möglichkeit eines elektrischen Schlags zu vermeiden.
- Das Gerät nicht benutzen, wenn es heruntergefallen ist, sichtbare Schäden aufweist oder undicht ist.
- Elektrische Kabel nicht überbeanspruchen. Elektrische Kabel dürfen nicht zum Anheben, Transportieren oder Ausstecken des Geräts benutzt werden.
- Achten Sie darauf, dass das elektrische Kabel nicht getreten oder zerknittert wird.

- Überprüfen Sie den Zustand des Netzkabels. Beschädigte oder verwickelte Kabel erhöhen die Stromschlaggefahr.
- Dieses Gerät ist nicht für den Gebrauch im Außenbereich geeignet.
- Das Netzkabel ist regelmäßig auf Schäden zu prüfen. Bei beschädigtem Kabel darf das Gerät nicht verwendet werden.
- Berühren Sie den Stecker nicht mit feuchten Händen.
- Treffen Sie die erforderlichen Maßnahmen, um ein unbeabsichtigtes Inbetriebsetzen des Geräts zu verhindern.

Gebrauch und Pflege:

- Vor jedem Gebrauch des Geräts das Stromkabel vollständig auswickeln.
- Gerät nicht benützen, wenn Zubehör oder Ersatzteile nicht richtig befestigt sind.
- Benützen Sie das Gerät nicht, wenn der An-/Ausschalter nicht funktioniert.
- Das Gerät nicht bewegen, während es in Betrieb ist.
- Verwenden Sie das Gerät nicht im gekippten oder umgedrehten Zustand. Bewegen oder verschieben Sie das Gerät nicht, während es in Betrieb ist.
- Bitte beachten Sie die MAX-Füllmenge (Abb. 1).
- Dieser Apparat dient ausschließlich für Haushaltszwecke und ist für professionellen oder gewerblichen Gebrauch nicht geeignet.
- Bewahren Sie das Gerät außerhalb der Reichweite von Kindern und/oder Behinderten auf.
- Unsachgemäßer Gebrauch oder die Nichteinhaltung der vorliegenden Gebrauchsanweisungen können gefährlich sein und führen zu einer vollständigen Ungültigkeit der Herstellergarantie.



Gebrauchsanweisung

Hinweise vor dem Einsatz:

- Vergewissern Sie sich, dass Sie das gesamte Verpackungsmaterial des Produkts entfernt haben.
- Vor der Erstanwendung müssen die Einzelteile, die mit Nahrungsmitteln in Kontakt geraten, so wie im Absatz Reinigung beschrieben, gereinigt werden.

Fruchtfleischregler

Dieses Gerät ist mit einer Vorrichtung ausgestattet, die die Menge des gefilterten Fruchtfleisches regelt.

Durch Drehen des Gefäßes bei gleichzeitigem Festhalten des Motorblocks kann die Menge an Fruchtfleisch im Saft geregelt werden.

Für eine minimale Filterung das Gefäß im Uhrzeigersinn bis zum Anschlag drehen. (Abb. 2A)

Für eine maximale Filterung das Gefäß gegen den Uhrzeigersinn bis zum Anschlag drehen. (Abb. 2B)

Gebrauch:

- Vor Anschluss das Kabel völlig ausrollen.
- Das Gefäß (C) auf den Motorblock (A) setzen und drücken, bis er einrastet. Den Siebeinsatz (D) auf das Gefäß setzen und zum Schluss den Presskegel (E) in den Siebeinsatz einsetzen und drücken, bis dieser einrastet.
- Schließen Sie das Gerät an das Stromnetz an.
- Die Zitrusfrüchte, die Sie auspressen möchten, mit einem Messer halbieren.
- Die Zitrusfruchthälften mit der Schnittfläche auf den Presskegel drücken und festhalten. Durch das Drücken startet das Gerät.
- Das Gerät stoppt, wenn kein Druck mehr auf den Presskegel ausgeübt wird.
- Den Presskegel und den Siebeinsatz entfernen, um das Gefäß abnehmen zu können.
- Das Gefäß mit dem Saft in einen angemessen großen Behälter gießen
- Wenn Sie eine große Menge Obst entsaften möchten, müssen Sie den Filter regelmäßig reinigen und die Fruchtfleischreste entfernen.

Nach dem Gebrauch des Gerätes:

- Ziehen Sie den Netzstecker.
- Das Kabel nehmen und in das Kabelfach stecken.
- Reinigen Sie das Gerät.

Kabelfach

- Dieses Gerät ist mit einem Fach für das Stromnetzkabel ausgestattet, das sich an der Unterseite befindet (Abb. 3)



Reinigung

- Ziehen Sie den Stecker heraus und lassen Sie das Gerät abkühlen, bevor Sie mit der Reinigung beginnen.
 - Reinigen Sie das Gerät mit einem feuchten Tuch, auf das Sie einige Tropfen Reinigungsmittel geben und trocknen Sie es danach ab.
 - Verwenden Sie zur Reinigung des Apparates weder Lösungsmittel noch Scheuermittel oder Produkte mit einem sauren oder basischen pH-Wert wie Lauge.
 - Das Gerät nicht in Wasser oder andere Flüssigkeiten tauchen und nicht unter den Wasserhahn halten.
 - Es wird empfohlen, Speisereste regelmäßig vom Gerät zu entfernen.
 - Halten Sie das Gerät nicht sauber, so könnte sich der Zustand seiner Oberfläche verschlechtern, seine Lebenszeit negativ beeinflusst und gefährliche Situationen verursacht werden.
- Folgende Teile sind für die Reinigung in warmem Seifenwasser oder in der Spülmaschine (kurzes Spülprogramm) geeignet:
- Gefäß

- Presskegel
 - Siebeinsatz
- Trocknen Sie danach alle Teile gut ab, bevor Sie das Gerät montieren und aufbewahren.



Störungen und Reparatur

- Bringen Sie das Gerät im Falle einer Störung zu einem zugelassenen technischen Wartungsdienst. Versuchen Sie nicht, das Gerät zu reparieren oder zu demontieren, da dies gefährlich sein könnte.

Für Produkte der Europäischen Union und / oder falls vom Gesetz in Ihrem Herkunftsland vorgeschrieben:

Umweltschutz und Recycelbarkeit des Produktes

- Die zur Herstellung des Verpackungsmaterials dieses Geräts verwendeten Materialien sind im Sammel-, Klassifizierungs- und Recyclingsystem integriert.
- Das Produkt gibt keine Substanzen in für die Umwelt schädlichen Konzentrationen ab.



Dieses Symbol bedeutet, dass Sie das Produkt, sobald es abgelaufen ist, von einem entsprechenden Fachmann an einem für Elektrische und Elektronische Geräteabfälle (EEGA) geeigneten Ort entsorgen sollen.

Dieses Gerät erfüllt die Richtlinie 2006/95/EG über Niederspannung, die Richtlinie 2004/108/EG über elektromagnetische Verträglichkeit, die Richtlinie 2011/65/EU zur Beschränkung der Verwendung bestimmter gefährlicher Stoffe in Elektro- und Elektronikgeräten und die Richtlinie 2009/125/EG über die Anforderungen an die umweltgerechte Gestaltung energiebetriebener Produkte.

Spremiagrumi
TC-350



Egregio cliente,

le siamo grati per aver acquistato un elettrodomestico della marca TAURUS. La sua tecnologia, il suo design e la sua funzionalità, oltre al fatto di aver superato le più rigorose norme di qualità, le assicureranno una totale soddisfazione durante molto tempo.

Descrizione

- A Base motore
- B Regolatore della polpa
- C Caraffa
- D Colino
- E Cono
- F Alloggiamento cavo

⚠️ Consigli e avvisi di sicurezza

- Prima di utilizzare l'apparecchio, leggere attentamente le istruzioni riportate nel presente opuscolo e conservarlo per future consultazioni. La mancata osservanza delle presenti istruzioni può essere causa di incidenti.

- Prima del primo utilizzo dell'apparecchio, si consiglia di pulire tutte le parti a contatto con gli alimenti, come indicato nella sezione dedicata alla pulizia.

- Questo apparato può essere utilizzato da persone che non ne conoscono il funzionamento, persone disabili o bambini di età superiore a 8 anni, esclusivamente sotto la sorveglianza di un adulto o nel caso abbiano ricevuto le istruzioni per un suo uso in tutta sicurezza e ne comprendano i rischi.

- I bambini non devono effettuare operazioni di pulizia o manutenzione dell'apparecchio se sono minori di 8 anni e comunque sempre sotto la sorveglianza di un adulto.

- Mantenere l'apparecchio e le parti per il collegamento alla rete elettrica fuori dalla portata di bambini minori di 8 anni.

- Questo apparecchio è idoneo per l'utilizzo da parte di persone con capacità fisiche, sensoriali o mentali ridotte o da persone non familiari con la manipolazione dello stesso, purché sorvegliati o debitamente informati sull'utilizzo in sicurezza della macchina e sui potenziali pericoli associati.

- Questo apparecchio non è un giocattolo. Assicurarsi che i bambini non giochino con l'apparecchio. Scollegare l'apparecchio e disconnettere l'alimentazione quando non supervisionato e prima di sostituire accessori o parti vicine in movimento durante l'uso, montare, smontare o eseguire la pulizia.

- In caso di guasto, rivolgersi a un Centro di Assistenza Tecnica autorizzato. Non tentare di smontare o riparare l'apparecchio in quanto ciò potrebbe comportare rischi di sicurezza.

- Prima di collegare l'apparecchio alla rete elettrica, verificare che la tensione indicata sulla targhetta delle specifiche corrisponda alla tensione di rete.

- Collegare l'apparecchio a una presa di corrente che sopporti come minimo 10 ampere.

- Verificare che la presa sia adatta alla spina dell'apparecchio. Non apportare alcuna modifica alla spina. Non usare adattatori.

- Mantenere l'area di lavoro pulita e ben illuminata. È più probabile che si verifichino incidenti in aree non adeguatamente illuminate e ordinate.

- L'apparecchio deve essere collocato e utilizzato su una superficie piana e stabile.

- Non utilizzare l'apparecchio nel caso in cui il cavo di alimentazione o la spina siano danneggiati.

- In caso di rottura di una parte dell'involucro esterno dell'apparecchio, scollegare immediatamente la spina dalla presa di corrente al fine di evitare eventuali scariche elettriche.

- Non usare l'apparecchio in seguito a cadute, nel caso presenti danni visibili o in presenza di qualsiasi perdita.

- Non tirare il cavo elettrico e non usarlo mai per sollevare, trasportare o scollegare l'apparecchio.

- Non lasciare che il cavo rimanga impigliato o attorcigliato.

- Controllare lo stato del cavo di alimentazione: i cavi danneggiati o attorcigliati aumentano il rischio di scariche elettriche.

- Apparat non idoneo all'uso in ambienti esterni.

- Ispezionare regolarmente il cavo di alimentazione per individuare segni di danneggiamento, nel qual caso non è consentito l'utilizzo dell'apparecchio.

- Non toccare mai la spina con le mani bagnate.

- Adottare le misure di sicurezza necessarie per evitare l'avvio involontario dell'apparecchio.

Precauzioni d'uso:

- Prima di ogni utilizzo, svolgere completamente il cavo dell'apparecchio.

- Non utilizzare l'apparecchio se gli accessori non sono correttamente collegati.

- Non utilizzare l'apparecchio se il suo dispositivo di accensione/spengimento non è funzionante.

- Non muovere l'apparecchio durante l'uso

- Non utilizzare l'apparecchio inclinato, né capovolgerlo.

- Non capovolgere l'apparecchio se è in funzione o collegato alla presa.
- Rispettare l'indicazione del livello MAX (Fig. 1)
- Questo apparecchio è destinato unicamente all'uso domestico, non professionale o industriale.
- Tenere fuori della portata di bambini e/o persone disabili.
- Il produttore invalida la garanzia e declina ogni responsabilità in caso di uso inappropriato dell'apparecchio o non conforme alle istruzioni d'uso.



Modalità d'uso

Prima dell'uso:

- Assicurarsi di aver rimosso dal prodotto tutto il materiale di imballaggio.
- Prima del primo utilizzo dell'apparecchio, si consiglia di pulire tutte le parti a contatto con gli alimenti, come indicato nella sezione dedicata alla pulizia.

Regolatore della quantità di polpa

Questo apparecchio dispone di un sistema per regolare la quantità di polpa filtrata.

È possibile regolare la quantità di polpa ruotando la caraffa mentre si tiene fermo il supporto motore.

Per un massimo filtraggio, ruotare la caraffa in senso antiorario fino in fondo (Fig.2A).

Per un minimo filtraggio, ruotare la caraffa in senso orario fino in fondo (Fig.2B).

Uso:

- Srotolare completamente il cavo prima di attaccare la spina.
- Sistemare la caraffa (C) sul corpo motore (A) fissandola in posizione, collocare il colino (D) sulla caraffa e, infine, fissare il cono (E) nel colino premendolo fino a che non sia salido.
- Collegare l'apparecchio alla rete elettrica.
- Tagliare a metà gli agrumi che si desiderano spremere.
- Avviare l'apparecchio appoggiando il pezzo di frutta sul cono e spingendo verso il basso.
- Per fermare l'apparecchio, interrompere semplicemente la pressione sul cono.
- Rimuovere il gruppo cono-colino per svuotare la caraffa.
- Svuotare la caraffa, versando il succo nel recipiente scelto.
- Se si centrifuga una gran quantità di frutta, si dovrà pulire il filtro e rimuovere i resti di polpa periodicamente.

Dopo l'uso dell'apparecchio:

- Scollegare l'apparecchio dalla rete.
- Ritirare il cavo e posizionarlo nell'apposito scomparto.
- Pulire l'apparecchio.

Alloggiamento cavo

- Questo apparecchio è dotato di un alloggiamento per il cavo di connessione alla rete elettrica situato nella sua parte inferiore. (Fig. 3)



Pulizia

- Scollegare la spina dalla rete elettrica e aspettare che l'apparecchio si raffreddi prima di eseguirne la pulizia.

- Pulire il gruppo elettrico con un panno umido, quindi asciugarlo.
- Per la pulizia non impiegare solventi o prodotti a pH acido o basico come la candeggina, né prodotti abrasivi.
- Non immergere l'apparecchio in acqua o altri liquidi, né lavarlo con acqua corrente.
- Si raccomanda di pulire l'apparecchio periodicamente e di rimuovere tutti i residui di cibo.
- La mancata pulizia periodica dell'apparecchio può provocare il deterioramento delle superfici, compromettendone la durata operativa e la sicurezza. I seguenti pezzi possono essere lavati con acqua e detersivo o in lavastoviglie (usando un programma di lavaggio leggero):

- Caraffa
- Cono
- Colino

Asciugare successivamente tutti i componenti prima del montaggio o della conservazione.



Anomalie e riparazioni

- In caso di guasto, rivolgersi a un Centro di Assistenza Tecnica autorizzato. Non tentare di smontare o riparare l'apparecchio in quanto ciò potrebbe comportare rischi di sicurezza.

Per i prodotti dell'Unione Europea e/o nel caso in cui sia previsto dalla legislazione del Suo paese di origine:

Prodotto ecologico e riciclabile

- I materiali che costituiscono l'imballaggio di questo apparecchio sono riciclabili. Per lo smaltimento, utilizzare gli appositi contenitori pubblici, adatti per ogni tipo di materiale.
- Il prodotto non contiene sostanze dannose per l'ambiente.



- Questo simbolo indica che, per smaltire il prodotto al termine della sua durata utile, occorre depositarlo presso un ente di smaltimento autorizzato alla raccolta differenziata di rifiuti di apparecchiature elettriche ed elettroniche (RAEE).

Questo apparecchio soddisfa la Direttiva 2006/95/EC di Bassa Tensione, la Direttiva 2004/108/EC di Compatibilità Elettromagnetica, la Direttiva 2011/65/EC sui limiti all'impiego di determinate sostanze pericolose negli apparecchi elettrici ed elettronici e la Direttiva 2009/125/EC di Ecodesign dei prodotti che consumano energia.

Espremedor de citrinos
TC-350



Caro cliente:

Obrigado por ter adquirido um electrodoméstico da marca TAURUS. A sua tecnologia, design e funcionalidade, aliados às mais rigorosas normas de qualidade, garantir-lhe-ão uma total satisfação durante muito tempo.

Descrição

- A Base do motor
- B Regulador de polpa
- C Jarro
- D Coador
- E Cone
- F Compartimento do cabo

⚠ Conselhos e advertências de segurança

- Ler atentamente este manual de instruções antes de ligar o aparelho e guardá-lo para consultas futuras. A não observação e cumprimento destas instruções pode resultar num acidente.
- Antes da primeira utilização, limpar todas as partes do aparelho que possam estar em contacto com os alimentos, procedendo como se indica no capítulo de limpeza.
- Este aparelho pode ser utilizado por pessoas não familiarizadas com a sua utilização, pessoas incapacitadas ou crianças a partir dos 8 anos, desde que o façam sob supervisão ou tenham recebido formação sobre a utilização segura do aparelho e compreendam os perigos que este comporta.
- As crianças não devem realizar operações de limpeza ou manutenção do aparelho, a menos que sejam maiores de 8 anos e se encontrem sob a supervisão de um adulto.
- Guardar este aparelho fora do alcance de crianças menor de 8 anos.
- Este aparelho pode ser utilizado por pessoas com capacidades físicas,

sensoriais ou mentais reduzidas, ou por pessoas com falta de experiência na utilização do mesmo, sempre que actuem sob vigilância ou tenham recebido instruções sobre a utilização segura do aparelho e compreendam os possíveis riscos.

- Este aparelho não é um brinquedo. As crianças devem ser vigiadas para garantir que não brincam com o aparelho.

Desligar o aparelho e retirá-lo da alimentação em caso de não vigilância e antes de mudar os acessórios ou peças próximas que se movam durante a utilização, antes da montagem, da desmontagem ou da limpeza.

- Se a ligação de rede estiver danificada, deve ser substituída. Levar o aparelho a um Serviço de Assistência Técnica autorizado. Não o tente desmontar ou reparar, já que pode ser perigoso.

- Antes de ligar o aparelho à rede eléctrica, verificar se a voltagem indicada nas características coincide com a voltagem da rede eléctrica.
- Ligar o aparelho a uma tomada eléctrica com ligação à terra e que suporte 10 amperes.
- A ficha do aparelho deve coincidir com a tomada de corrente eléctrica. Nunca modificar a ficha eléctrica. Não utilizar adaptadores de ficha eléctrica.
- Manter a área de trabalho limpa e bem iluminada. As áreas desordenadas e escuras propiciam a ocorrência de acidentes.
- O aparelho deve ser utilizado e colocado sobre uma superfície plana e estável.
- Não utilizar o aparelho se tiver o cabo eléctrico ou a ficha danificada.
- Se algum dos revestimentos do aparelho se partir, desligar imediatamente o aparelho da rede eléctrica para evitar a possibilidade de sofrer um choque eléctrico.
- Não utilizar o aparelho se este caiu e se existirem sinais visíveis de danos ou de fuga.
- Nunca utilizar o cabo eléctrico para levantar, transportar ou desligar o aparelho.
- Não deixar que o cabo eléctrico de ligação fique preso ou dobrado.
- Verificar o estado do cabo de alimentação. Os cabos danificados ou entrelaçados aumentam o risco de choque eléctrico.
- Este aparelho não é adequado para ser utilizado no exterior.
- O cabo de alimentação deve ser examinado regularmente quanto a danos e, se estiver danificado, o aparelho não deve ser usado.
- Não tocar na ficha de ligação com as mãos molhadas.
- Tomar as medidas necessárias para evitar que o aparelho se ligue acidentalmente.

Utilização e cuidados:

- Antes de cada utilização, desenrolar completamente o cabo de alimentação do aparelho.
- Não utilizar o aparelho se os acessórios não estiverem devidamente montados.
- Não utilizar o aparelho se o dispositivo de ligar/desligar não funcionar.

- Não mover o aparelho enquanto estiver em funcionamento.
- Não utilizar o aparelho inclinado nem invertido.
- Não inverter o aparelho enquanto estiver a ser utilizado ou ligado à rede eléctrica.
- Respeitar a indicação do nível MAX (Fig. 1)
- Este aparelho está projectado unicamente para utilização doméstica, não para utilização profissional ou industrial.
- Guardar este aparelho fora do alcance de crianças e/ou pessoas incapacitadas.
- Qualquer utilização inadequada ou em desacordo com as instruções de utilização pode ser perigosa e anula a garantia e a responsabilidade do fabricante.



Modo de emprego

Notas prévias à utilização:

- Assegure-se de que retirou todo o material de embalagem do produto.
- Antes de usar o produto pela primeira vez, limpe as partes em contacto com os alimentos tal como se descreve no capítulo de limpeza.

Regulador de quantidade de polpa

Este aparelho dispõe de um sistema para regular a quantidade de polpa filtrada.

A quantidade de polpa pode ser regulada girando o jarro enquanto se prende o suporte do motor.

Para uma filtragem máxima girar o jarro no sentido contrário ao dos ponteiros do relógio até tocar no topo (Fig.2A)

Para uma filtragem mínima girar o jarro no sentido dos ponteiros do relógio até tocar no topo (Fig.2B).

Utilização:

- Desenrolar completamente o cabo antes de o ligar à tomada.
- Colocar o jarro (C) sobre a base do motor (A) até encaixar, colocar o coador (D) sobre o jarro e, para terminar, encaixar o cone (E) dentro do coador, pressionando-o até encaixar.
- Ligar o aparelho à rede eléctrica.
- Cortar os citrinos que pretende espremer a meio.
- Colocar o aparelho em funcionamento, colocando o bocado de fruta sobre o cone espremedor e exercendo pressão.
- Para parar o aparelho, deixar simplesmente de exercer pressão sobre o cone.
- Retirar o conjunto do cone e coador para poder esvaziar o jarro.
- Esvaziar o depósito com o sumo, vertendo o respectivo conteúdo para um recipiente adequado.
- Nota: se utilizar uma grande quantidade de fruta, deverá limpar periodicamente o filtro e retirar os restos de polpa.

Uma vez terminada a utilização do aparelho:

- Desligar o aparelho da rede eléctrica.
- Recolher o cabo e colocá-lo no seu alojamento.
- Limpar o aparelho.

Compartmento do cabo

- Este aparelho dispõe de um alojamento para o cabo de ligação à corrente, situado na parte inferior (Fig. 3)



Limpeza

- Desligar o aparelho da rede eléctrica e deixá-lo arrefecer antes de iniciar qualquer operação de limpeza.
 - Limpar o aparelho com um pano húmido com algumas gotas de detergente e secá-lo de seguida.
 - Não utilizar solventes, produtos com um factor pH ácido ou básico como a lixívia nem produtos abrasivos para a limpeza do aparelho.
 - Não submergir o aparelho em água ou em qualquer outro líquido nem o coloque debaixo da torneira.
 - Recomenda-se limpar o aparelho regularmente e retirar todos os restos de alimentos.
 - Se o aparelho não se mantiver limpo, a sua superfície pode degradar-se e afectar de forma inextorável a duração da vida do aparelho e conduzir a uma situação de perigo.
- As seguintes peças podem ser lavadas em água quente com sabão ou na máquina de lavar louça (usando um programa suave de lavagem):
- Jarro.
 - Cone
 - Coador
- Em seguida secar todas as peças antes de montá-las e guardá-las.



Anomalias e reparação

- Em caso de avaria, levar o aparelho a um Serviço de Assistência Técnica autorizado. Não o tente desmontar ou reparar, já que pode ser perigoso.

Para produtos da União Europeia e/ou conforme os requisitos da regulamentação do seu país de origem:

Ecologia e reciclabilidade do produto

- Os materiais que constituem a embalagem deste aparelho estão integrados num sistema de recolha, classificação e reciclagem. Caso deseje desfazer-se deles, pode utilizar os contentores públicos apropriados para cada tipo de material.
- O produto está isento de concentrações de substâncias que podem ser consideradas nocivas para o ambiente.



Este símbolo significa que se deseja desfazer-se do produto depois de terminada a sua vida útil, deve entregá-lo através dos meios adequados ao cuidado de um gestor de resíduos autorizado para a recolha selectiva de Resíduos de Equipamentos Eléctricos e Electrónicos (REEE).

Este aparelho cumpre a Directiva 2006/95/CE de Baixa Tensão, a Directiva 2004/108/CE de Compatibilidade Electromagnética, a Directiva 2011/65/CE sobre restrições à utilização de determinadas substâncias perigosas em aparelhos eléctricos e electrónicos e a Directiva 2009/125/CE sobre os requisitos de design ecológico aplicável aos produtos relacionados com a energia.

Citruspers
TC-350



Geachte klant:

We danken u voor de aankoop van een product van het merk TAURUS. De technologie, het ontwerp en de functionaliteit, samen met het feit dat het de strikteste kwaliteitsnormen overtreft, garanderen u volle tevredenheid voor een lange tijd.

Beschrijving

A Motorblok
B Pulpregeling
C Kan
D Zeef
E Perskegel
F Snoervak

⚠ Adviezen en veiligheidsvoorschriften

- Neem deze gebruiksaanwijzing aandachtig door voordat u het apparaat in gebruik neemt en bewaar ze voor latere raadpleging. Het niet naleven en veronachtzamen van deze voorschriften kan een ongeluk tot gevolg hebben.
- Voor het eerste gebruik dient U alle delen van het apparaat die met voedingsmiddelen in aanraking kunnen komen, schoon te maken, zoals aangegeven bij de paragraaf Schoonmaken.
- Dit toestel mag, onder toezicht, door onervaren personen, personen met een beperking of kinderen vanaf 8 jaar gebruikt worden mits zij de nodige informatie hebben gekregen om het toestel op een veilige manier te kunnen gebruiken en de gevaren kennen.
- Het schoonmaken en het onderhoud van het toestel mag enkel door kinderen ouder dan 8 jaar en steeds onder toezicht van een volwassene gebeuren.
- Houd het toestel en de netwerkverbinding steeds buiten het bereik van

kinderen jonger dan 8 jaar.

- Dit apparaat mag gebruikt worden door personen met verminderde, fysieke, zintuiglijke of mentale capaciteiten, of personen met weinig ervaring als ze onder toezicht staan of genoeg richtlijnen gekregen hebben om het apparaat veilig te kunnen hanteren en de risico's kennen.
- De kinderen moeten in het oog gehouden worden om te verzekeren dat ze niet met het apparaat spelen. Voordat het apparaat onbeheerd achtergelaten wordt of voordat hulpstukken verwisseld worden of het apparaat gereinigd wordt moet de stekker uit het stopcontact getrokken worden.
- Als het netsnoer beschadigd is, moet het worden vervangen. Breng het apparaat naar een erkende Technische bijstandsdienst.

- Voordat u het apparaat op het stroomnet aansluit, dient u de spanningsgegevens op het typeplaatje te vergelijken met de waarden van het stroomnet.
- Sluit het apparaat aan op een stopcontact van minimaal 10 ampère.
- De stekker van het apparaat moet geschikt zijn voor het stopcontact. De stekker nooit wijzigen. Geen stekkeradapters gebruiken.
- Zorg dat het werkblad zuiver en goed verlicht is. Wanordelijke en donkere zones werken ongelukken in de hand.
- U dient het apparaat te gebruiken en plaatsen op een vlak en stabiel oppervlak.
- Het apparaat niet gebruiken wanneer het snoer of de stekker beschadigd is.
- Als één van de omhulsels van het apparaat kapot gaat, het apparaat onmiddellijk uitschakelen om elektrische schokken te vermijden.
- Het apparaat niet gebruiken wanneer het gevallen is, wanneer er zichtbare schade is, of indien er een lek bestaat.
- Het snoer nooit gebruiken om het apparaat op te tillen, te transporteren of om de stekker uit het stopcontact te trekken.
- Zorg ervoor dat het stroomsnoer niet gekneld of geknikt geraakt.
- De staat van het stroomsnoer controleren. Beschadigde snoeren of snoeren die in de war geraakt zijn, verhogen het risico van een elektrische schok.
- Dit apparaat is niet geschikt voor gebruik buitenshuis.
- Controleer regelmatig of het snoer niet is beschadigd. Het apparaat niet meer gebruiken als het snoer is beschadigd.
- De stekker niet met natte handen aanraken.
- Neem de nodige voorzorgsmaatregelen om te vermijden dat het apparaat onverhoopt wordt ingeschakeld.

Gebruik en onderhoud:

- Vóór het gebruik, het stroomsnoer van het apparaat volledig afrollen.
- Het apparaat niet gebruiken indien de accessoires niet correct aangekoppeld zijn.
- Het apparaat niet gebruiken als de aan/uit-knop niet werkt.
- Het apparaat niet bewegen terwijl het werkt.
- Gebruik het apparaat niet scheef en houdt het niet ondersteboven.
- Het apparaat niet omdraaien terwijl het in gebruik is of aangesloten is op het stroomnet.
- Respecteer de MAX niveau-aanduiding (Afb. 1)

- Dit apparaat is bedoeld voor huishoudelijk gebruik, niet voor professioneel of industrieel gebruik.
- Dit apparaat opbergen buiten het bereik van kinderen en/of gehandicapten.
- Een onjuist gebruik, of een gebruik dat niet overeenstemt met de gebruiksaanwijzing, kan gevaar inhouden en doet de garantie en de aansprakelijkheid van de fabrikant teniet.



Gebruiksaanwijzing

Alvorens het gebruik:

- Verzeker U ervan dat al het verpakkingsmateriaal van het product verwijderd is.
- Voor het eerste gebruik dient U alle delen van het apparaat die met voedingsmiddelen in aanraking kunnen komen, schoon te maken, zoals aangegeven bij de paragraaf Schoonmaken.

Pulpregeling

Dit apparaat beschikt over een systeem voor het regelen van de hoeveelheid te filteren pulp.

De hoeveelheid pulp kan geregeld worden door de sapopvangbak te draaien terwijl de motorsteun vastgehouden wordt.

Voor minimaal filteren draait u de kan rechtsom (met de klok mee) tot het eindpunt (afb. 2A)

Voor maximaal filteren draait u de kan linksom (tegen de klok in) tot het eindpunt (afb. 2B)

Gebruik:

- Het snoer helemaal afrollen alvorens de stekker in het stopcontact te steken.
- Plaats de sapopvangbak (C) op de motorsteun (A) tot deze past. Plaats de zeef (D) op de sapopvangbak en klik vervolgens de perskegel (E) in de zeef tot deze vastklikt.
- Zorg dat de elektriciteitsaansluiting stevig aangesloten is in het apparaat.
- Snijd de citrusvruchten in twee.
- Zet het apparaat aan en druk het halve stuk fruit op de perskegel.
- Als je niet meer op het fruit drukt, stopt het apparaat automatisch.
- Haal het geheel van perskegel en zeef van de sapopvangbak om deze leeg te schenken.
- Leeg de sapopvangbak en giet het sap in een geschikte kan.
- Als U een grote hoeveelheid fruit verwerkt, moet U tijdens gebruik af en toe het filter schoonmaken en de pulpopvangbak leeggooien.

Na gebruik van het apparaat:

- Haal de stekker uit het stopcontact.
- Rol de kabel op en berg deze op in het hiervoor voorziene opbergvak.
- Reinig het apparaat.

Snoervak

- Dit apparaat werd voorzien van een opbergvak voor het verbindingsnoer (Afb. 3).



Reiniging

- Trek de stekker van het apparaat uit en laat het afkoelen alvorens het te reinigen.
 - Maak het apparaat schoon met een vochtige doek met een paar druppels afwasmiddel en maak het apparaat daarna goed droog.
 - Gebruik geen oplosmiddelen of producten met een zure of basisch pH, zoals bleekwater, noch schuurmiddelen, om het apparaat schoon te maken.
 - Dompel het apparaat niet onder in water of een andere vloeistof en houd het niet onder de kraan.
 - Het is raadzaam om het apparaat geregeld schoon te maken en om alle voedselresten te verwijderen.
 - Indien het apparaat niet goed onderhouden wordt, kan dit zorgen voor beschadiging van het oppervlak en kan dit de levensduur van het apparaat onverbiddelijk aantasten en tot een gevaarlijke situatie leiden.
 - De volgende onderdelen mogen met warm zeepwater schoongemaakt worden of in de vaatwasser geplaatst worden (op een zacht wasprogramma):
 - Kan
 - Perskegel
 - Zeef
- Droog vervolgens alle onderdelen af voordat u deze monteert en bewaart.



Defecten en reparatie

- Bij een defect, moet u het apparaat naar een erkende technische dienst brengen. Probeer het apparaat niet zelf te demonteren of te repareren, want dit kan gevaarlijk zijn.

Voor producten afkomstig uit de Europese Unie en/of indien de wetgeving van het land waaruit het product afkomstig is dit vereist:

Milieuvriendelijkheid en recycleerbaarheid van het product

- De verpakking van dit apparaat bestaat uit gerecycleerd materiaal. Als u zich van dit materiaal wenst te ontdoen, kunt u gebruik maken van de openbare containers die voor ieder type materiaal geschikt zijn.
- Het product bevat geen concentraties materialen die schadelijk zijn voor het milieu.



- Dit symbool betekent dat indien u zich van dit product wilt ontdoen als het eenmaal versleten is, het product naar een erkende afvalverwerker dient te brengen die voor de selectieve ophaling van Afgedankte Elektrische en Elektronische Apparatuur (AEEA).

Dit apparaat voldoet aan de laagspanningsrichtlijn 2006/95/EG, met de richtlijn 2004/108/EG met betrekking tot elektromagnetische compatibiliteit en met de richtlijn 2011/65/EG met betrekking tot beperkingen in de toepassing van bepaalde gevaarlijke stoffen in elektrische en elektronische apparaten en met de richtlijn 2009/125/EG met betrekking tot de eisen eisen inzake ecologisch ontwerp voor energiegerelateerde producten.

Urządzenie do wyciskania owoców cytrusowych
TC-350



Szanowny Kliencie,

Serdecznie dziękujemy za zdecydowanie się na zakup sprzętu gospodarstwa domowego marki TAURUS. Jego technologia, forma i funkcjonalność, jak również fakt, że spełnia on wszelkie normy jakości, dostarczy Państwu pełnej satysfakcji przez długi czas.

Opis

- A Podstawa silnika
- B Regulacja miąższu
- C Dzbanek
- D Sitko
- E Stożek
- F Osadzenie kabla



Wskazówki i ostrzeżenia dotyczące bezpiecznego użytkowania

- Przeczytać uważnie instrukcję przed uruchomieniem urządzenia i zachować ją w celu późniejszych konsultacji.

Nieprzestrzeganie niniejszej instrukcji może prowadzić do wypadku.

- Przed pierwszym użyciem należy umyć wszystkie części urządzenia, które mogą mieć kontakt z pokarmami, postępując zgodnie z instrukcją.

- Urządzenie może być używane przez osoby niezapoznane z tego typu produktem, osoby niepełnosprawne lub dzieci od 8 roku życia, tylko i wyłącznie pod kontrolą dorosłych zapoznanym z tego typu sprzętem.

- Dzieci powyżej 8 roku życia nie powinny czyścić urządzenia, jeśli nie są pod kontrolą osób dorosłych zapoznanym ze sprzętem.

- Konserwacja urządzenia i podłączanie go do sieci nie mogą być wykonywane przy dzieciach młodszych niż 8 lat.

- Urządzenie może być używane przez osoby niezapoznane z tego typu produktem, osoby niepełnosprawne,

tylko i wyłącznie pod kontrolą dorosłych zapoznanym z tego typu sprzętem.

- Dzieci powinny pozostać pod czujną opieką w celu zagwarantowania iż nie bawią się urządzeniem.

Wyłączyć urządzenie i odłączyć je z sieci, jeśli pozostaje bez nadzoru lub przed czyszczeniem lub wymianą akcesoriów ruchomych.

- W razie awarii zanieść urządzenie do autoryzowanego Serwisu Technicznego. Nie próbować rozbierać urządzenia ani go naprawiać, ponieważ może to być niebezpieczne.

- Przed podłączeniem maszyny do sieci, sprawdź czy napięcie wskazane na tabliczce znamionowej odpowiada napięciu sieci.
- Podłączać urządzenie do sieci elektrycznej o sile co najmniej 10 amperów.
- Wtyczka urządzenia powinna być zgodna z podstawą elektryczną gniazdka. Nie zmieniać nigdy wtyczki. Nie używać przejściówek dla wtyczki.
- Utrzymywać strefę pracy w czystości i przy dobrym oświetleniu. W strefach nieuporzakowanych i ciemnych występuje większa podatność na wypadki.
- Urządzenie powinno być ustawiane i używane na powierzchni płaskiej i stabilnej.
- Nie używać urządzenia, gdy kabel elektryczny lub wtyczka jest uszkodzona.
- Jeśli popełni jakiś element obudowy urządzenia, natychmiast wyłączyć urządzenie z prądu, aby uniknąć porażenia prądem.
- Nie używać urządzenia, jeśli upadło lub jeśli występują widoczne oznaki uszkodzenia lub wycieki.
- Nie napiąć elektrycznego kabla połączeń. Nie używać nigdy kabla elektrycznego do podnoszenia, przenoszenia ani wyłączenia urządzenia.
- Nie pozostawiać, by kabel elektryczny podłączenia został schwytyany lub pomarszczony.
- Sprawdzić stan kabla sieciowego. Zniszczone lub zaplątane kable zwiększają ryzyko porażenia.
- Urządzenie nie jest przystosowane do używania na dworcu.
- Nie używać urządzenia, jeśli upadło lub jeśli występują widoczne oznaki uszkodzenia lub wycieki.
- Nie dotykać wtyczki mokrymi rękoma.
- Należy przestrzegać środków ostrożności, by zapobiegać niezamierzonemu włączeniu urządzenia.

Używanie i konserwacja:

- Przed każdym użyciem, rozwinąć całkowicie kabel zasilania urządzenia.
- Nie używać urządzenia, jeśli jego akcesoria lub filtry nie są odpowiednio dopasowane.
- Nie używać urządzenia, jeśli nie działa przycisk włączania ON/OFF.
- Nie ruszać urządzenia w czasie jego działania.
- Nie należy używać urządzenia, gdy jest przechylone ani do góry dnem.
- Nie obracać urządzeniem, kiedy jest ono w użyciu lub kiedy jest podłączone do sieci.
- Nie przekraczać poziomu MAX (Rys. 1)
- Urządzenie to zaprojektowane zostało wyłącznie do użytku domowego, a nie do użytku profesjonalnego czy przemysłowego.
- Przechowywać to urządzenie w miejscu niedostępnym dla dzieci i/lub osób niepełnosprawnych.
- Wszelkie niewłaściwe użycie lub niezgodne z instrukcją obsługi może doprowadzić do niebezpieczeństwa, anulując przy tym gwarancję i odpowiedzialność producenta.



Instrukcja obsługi

Uwagi przed pierwszym użyciem:

- Upewnić się, że z opakowania zostały wyjęte wszystkie elementy urządzenia.
- Przed pierwszym użyciem należy umyć wszystkie części urządzenia, które mogą mieć kontakt z pokarmami, postępując zgodnie z instrukcją.

Regulacja ilości miąższu

Urządzenie jest wyposażone w system regulacji ilości miąższu. Ilość miąższu należy regulować przekręcając dzbanek na podstawie korpusu silnika.

Aby zamknąć system regulacji miąższu do maksimum, należy przekręcić dzbanek zgodnie ze wskazówkami zegara. (Rys.2A)

Aby otworzyć system regulacji miąższu, należy przekręcić dzbanek w kierunku przeciwnym do wskazówek zegara. (Rys.2B)

Użycie:

- Należy rozwinąć kabel całkowicie przed podłączeniem urządzenia.
- Złożyć dzbanek (C) na korpus silnika (A), aż zaskoczy i następnie założyć sitko (D) na dzbanek i włożyć stożek (E) w środek sitka, aż zaskoczy.
- Podłączyć urządzenie do prądu.
- Przekroić cytrusy na pół.
- Włączyć urządzenie zakładając połowę cytryna na stożek i dociskając.
- Aby wyłączyć urządzenie należy przestac dociskać stożek.
- Wyjąć stożek i sitko, aby opróżnić dzbanek.
- Opróżnić dzban z sokiem przelewając jego zawartość do naczyń stołowych, które mają być użyte.
- Jeśli przetwarzana jest duża ilość owoców, okresowo należy przystępować do czyszczenia filtru i wyciągać pozostałości miąższu.

Po zakończeniu używania urządzenia:

- Wyłączyć urządzenie z sieci elektrycznej.
- Zwinąć kabel i umieścić do w przegrodzie.
- Wyczyścić urządzenie.

Osadzenie kabla

- Przegroda na kabel sieciowy znajduje się w dolnej części urządzenia. (Rys. 3)



Czyszczenie

- Odłączyć urządzenie z sieci i pozostawić aż do ochłodzenia przed przystąpieniem do jakiegokolwiek czyszczenia.
- Wyczyścić urządzenie wilgotną szmatką zmoconą kilkoma kroplami płynu i następnie osuszyć.
- Nie używać do czyszczenia urządzenia rozpuszczalników, produktów z czynnikiem PH takich jak chlor, ani środków żrących.
- Nie zanurzać urządzenia w wodzie ni innej cieczy, nie wkładać pod kran.
- Zaleca się regularne czyszczenie urządzenia i usuwanie z niego pozostałości produktów żywnościowych.
- Jeśli urządzenie nie jest utrzymywane w stanie czystości, jego powierzchnia może się zniszczyć i skrócić żywotność urządzenia i doprowadzić do niebezpiecznych sytuacji.
- Poniższe części można myć w ciepłej wodzie z mydłem lub w zmywarce (ustawiając najniższy program):
- Dzbaneł
- Stożek
- Sitko
- Następnie, wysuszyć wszystkie części przed montażem i schować.



Nieprawidłowości i naprawa

- W razie awarii zanieść urządzenie do autoryzowanego Serwisu Technicznego. Nie próbować rozbierać urządzenia ani go naprawiać, ponieważ może to być niebezpieczne.

Dla urządzeń wyprodukowanych w Unii Europejskiej i w przypadku wymagań prawnych obowiązujących w danym kraju:

Ekologia i zarządzanie odpadami

- Materiały, z których wykonane jest opakowanie tego urządzenia, znajdują się w ramach systemu zbierania, klasyfikacji oraz ich odzysku. Jeżeli chcecie Państwo się ich pozbyć, należy umieścić je w kontenerze przeznaczonym do tego typu materiałów.
- Produkt nie zawiera koncentracji substancji, które mogłyby być uznane za szkodliwe dla środowiska.



Symbol ten oznacza, że jeśli chcecie się Państwo pozbyć tego produktu po zakończeniu okresu jego użytkowania, należy go przekazać przy zastosowaniu określonych środków do autoryzowanego podmiotu zarządzającego odpadami w celu przeprowadzenia selektywnej zbiórki Odpadów Urządzeń Elektrycznych i Elektronicznych (WEEE).

Urządzenie spełniające wymogi Ustawy 2006/95/EC o Niskim Napięciu, Ustawy 2004/108/EC o Zgodności Elektromagnetycznej, Ustawy 2011/65/EC o gospodarce odpadami elektrycznymi i elektronicznymi i ustawy 2009/125/EC o urządzeniach konsumujących energię.

Αποχρωματής εσπεριδοειδών
TC-350



Εκλεκτέ μας πελάτη:

Σε ευχαριστούμε που αποφάσισες την αγορά μιας ηλεκτρικής οικιακής συσκευής της μάρκας TAURUS. Με την τεχνολογία, το σχέδιο και τη λειτουργικότητά της, μαζί με το γεγονός ότι ξεπερνά τις αυστηρότερες προδιαγραφές ποιότητας θα μείνεις απόλυτα ικανοποιημένος για πολύ καιρό.

Περιγραφή

- A Βάση του μοτέρ
- B Ρυθμιστής ποστού
- C Κανάτα
- D Σουρωτήρι
- E Κώνος στυψίματος
- F Θέση καλωδίου

- ⚠ Συμβουλές και προειδοποιήσεις ασφαλείας**
- Διαβάστε προσεκτικά αυτό το φυλλάδιο οδηγιών πριν θέσετε σε λειτουργία τη συσκευή και φυλάξτε το για μελλοντικές αναφορές. Εάν δεν διαβάσετε και δεν τηρήσετε αυτές τις οδηγίες μπορεί να προκληθεί ατύχημα.
 - Πριν χρησιμοποιήσετε το προϊόν για πρώτη φορά, καθαρίστε τα τμήματα που έρχονται σε επαφή με τρόφιμα όπως ακριβώς περιγράφετε στο παράρτημα Καθαρισμού.
 - Η συσκευή αυτή μπορεί να χρησιμοποιηθεί από ανθρώπους που δεν είναι εξοικειωμένοι με την χρήση της, από άτομα με αναπηρία ή και παιδιά άνω των 8 ετών, με την προϋπόθεση να γίνεται με επίβλεψη ενήλικου, ή αν έχουν εκπαιδευτεί στην ασφαλή χρήση της συσκευής και κατανοήσει τους κινδύνους που συνεπάγεται.
 - Τα παιδιά δεν πρέπει να εκτελούν εργασίες καθαρισμού ή συντήρησης της συσκευής, εκτός κι αν είναι άνω των 8 ετών και υπό την επίβλεψη ενός ενήλικα.

- Να διατηρείται η συσκευή και το καλώδιό της, μακριά από παιδιά μικρότερα των 8 ετών.
- Αυτή η συσκευή μπορεί να χρησιμοποιηθεί από άτομα με μειωμένες, σωματικές, αισθητήριες ή διανοητικές ικανότητες, ή άτομα με έλλειψη εμπειρίας στον χειρισμό της, αλλά ενεργώντας πάντα υπό επίτηρηση ή που να έχουν λάβει οδηγίες για τον ασφαλή χειρισμό της συσκευής και που κατανοούν τους πιθανούς κινδύνους.
- Τα παιδιά θα πρέπει να επιβλέπονται ώστε να είστε σίγουροι πως δεν παίζουν με τη συσκευή.
- Αν είναι να μείνει δίχως επίβλεψη και πριν να αλλάξετε αξεσουάρ ή κινούμενα κατά την χρήση εξαρτήματα, συναρμολόγηση, αποσυναρμολόγηση ή για καθαρισμό, αποσυνδέστε την συσκευή και βγάλτε την από την πρίζα.
- Σε περίπτωση βλάβης μεταφέρετε τη συσκευή σε εξουσιοδοτημένο Κέντρο Τεχνικής Εξυπηρέτησης. Μην προσπαθήσετε να την ανοίξετε ή να την επισκευάσετε γιατί είναι επικίνδυνο.

- Πριν συνδέσετε τη συσκευή στο δίκτυο, βεβαιωθείτε ότι η τάση που υποδεικνύεται στην πλακέτα χαρακτηριστικών ταιριάζει με την τάση δικτύου.
- Συνδέστε την συσκευή σε μια βάση λήψης ρεύματος που να δίνει τουλάχιστον 10 Αμπερ.
- Το βύσμα της συσκευής πρέπει να ταιριάζει με την ηλεκτρική βάση της παροχής ηλεκτρικού ρεύματος. Μην τροποποιήσετε ποτέ το βύσμα. Μην χρησιμοποιείτε ανάποδες βύσματα.
- Κρατήστε την ζώνη όπου εργάζεσθε καθαρή και καλά φωτισμένη. Στους χώρους που είναι ακατάστατοι και σκοτεινοί, γίνονται περισσότερα ατυχήματα.
- Η συσκευή θα πρέπει να χρησιμοποιείται πάνω σε μια επιφάνεια σταθερή και επίπεδη.
- Μην χρησιμοποιείτε την συσκευή όταν έχει βλάβη το καλώδιο ή η πρίζα.
- Αν σπάσουν κάποια από τα περιτυλιγμένα της συσκευής αποσυνδέστε αμέσως την συσκευή από το ηλεκτρικό δίκτυο για να αποφύγετε πιθανή ηλεκτροπληξία.
- Μην χρησιμοποιείτε την συσκευή εάν έχει πέσει, εάν υπάρχουν ορατά σημάδια ζημιάς ή εάν υπάρχει διαρροή.
- Μην χρησιμοποιείτε ποτέ το καλώδιο για να σηκώσετε, να μεταφέρετε ή να αποσυνδέσετε την συσκευή.
- Μην αφήσετε το ηλεκτρικό καλώδιο σύνδεσης να μπερδευτεί ή να ζαρωσει.
- Ελέγξτε την κατάσταση του ηλεκτρικού καλωδίου σύνδεσης. Τα ανακατωμένα καλώδια ή αυτά που έχουν βλάβη αυξάνουν τον κίνδυνο να σας χτυπήσει το ηλεκτρικό ρεύμα.
- Η συσκευή αυτή είναι ακατάλληλη για χρήση έξω στην ύπαιθρο.

- Το καλώδιο τροφοδοσίας ρεύματος πρέπει να ελέγχεται τακτικά για σημάδια βλάβης κι εάν έχει υποστεί ζημιά, η συσκευή δεν πρέπει να χρησιμοποιείται.
- Μην αγγίζετε την πρίζα σύνδεσης με βρεγμένα χέρια.
- Λάβετε όλα τα απαραίτητα μέτρα ώστε να αποτρέψετε οποιαδήποτε μη σκόπιμη έναρξη λειτουργίας της συσκευής.

Χρήση και προσοχή:

- Πριν από κάθε χρήση, ξετυλίξτε εντελώς το καλώδιο τροφοδοσίας της συσκευής.
- Μην χρησιμοποιείτε την συσκευή, εάν τα αξεσουάρ της δεν έχουν συνδεθεί σωστά.
- Μη χρησιμοποιείτε την συσκευή αν δεν λειτουργεί ο μηχανισμός λειτουργίας/παύσης.
- Μην κουνάτε και την συσκευή ενώ είναι σε λειτουργία.
- Μην χρησιμοποιείτε την συσκευή σε πλάγια θέση αλλά ούτε και ανάποδα.
- Μην αναποδογυρίζετε την συσκευή όταν αυτή είναι σε χρήση ή συνδεδεμένη με το ηλεκτρικό δίκτυο.
- Να σβέσετε την ένδειξη στάθμης μέγιστου MAX (Σχ. 1)
- Αυτή η συσκευή έχει σχεδιαστεί μόνο για οικιακή χρήση και όχι για επαγγελματική ή βιομηχανική.
- Κρατήστε αυτήν την συσκευή μακριά από τα παιδιά και/ή από άτομα με ειδικές ανάγκες.
- Οποιαδήποτε μη κατάλληλη χρήση ή μη σύμφωνη με τις οδηγίες χρήσης μπορεί να είναι επικίνδυνη, ακυρώνει την εγγύηση και την ευθύνη του κατασκευαστή.



Οδηγίες χρήσης

Σημειώσεις πριν την χρήση:

- Βεβαιωθείτε ότι έχετε αποσυρθεί όλα τα υλικά συσκευασίας του προϊόντος.
- Πριν χρησιμοποιήσετε το προϊόν για πρώτη φορά, καθαρίστε τα τμήματα που έρχονται σε επαφή με τρόφιμα όπως ακριβώς περιγράφεται στο παράρτημα Καθαρισμού.

Ρυθμιστής της ποσότητας ποταού

Αυτή η συσκευή έχει ένα σύστημα για να ρυθμίζει το ποσό φιλτραρισμένου ποταού.

Η ποσότητα του ποταού μπορεί να ρυθμίζεται περιστρέφοντας την κανάτα, ενώ κρατάτε την στήριξη του μοτέρ.

Για μέγιστο φιλτράρισμα περιστρέψτε την κανάτα δεξιόστροφα, μέχρι να φτάσει στο τέμμα. (Σχ. 2A)

Για ελάχιστο φιλτράρισμα περιστρέψτε την κανάτα αριστερόστροφα, μέχρι να φτάσει στο τέμμα. (Σχ. 2B)

Χρήση:

- Εκτυλίξτε τελείως το καλώδιο, πριν να βάλετε την συσκευή στην πρίζα.
- Βάλτε την κανάτα (C) πάνω στον κορμό του μοτέρ (A) μέχρι να ασφαλίσει στη θέση του. Βάλτε το σουρωτήρι (D) πάνω στη κανάτα και τέλος, εφαρμόστε τον κώνο (E) μέσα στο σουρωτήρι, σπρώχνοντας μέχρι να ασφαλίσει.
- Συνδέστε την συσκευή στο ηλεκτρικό κύκλωμα.
- Κόψτε στην μέση τα εστεριδοειδή που θέλετε να στύψετε.
- Ενεργοποιήστε την συσκευή, τοποθετώντας το κομμάτι φρούτου στον κώνο και ασκώντας πίεση.
- Για να απενεργοποιηθεί η συσκευή, απλώς σταματήστε να ασκείτε πίεση πάνω στον κώνο.
- Για να μπορέσετε να αδειάσετε την κανάτα, βγάλτε το σύνολο κώνου - σουρωτήρι.

- Αδειάστε την κανάτα με το χυμό, ρίχνοντας το περιεχόμενο της σε ένα δοχείο που θεωρείτε κατάλληλο.

- Αν επεξεργάζεστε μια μεγάλη ποσότητα φρούτων, τότε περιοδικώς θα πρέπει να κάνετε καθαρισμό του φίλτρου και να αποσυρθεί την εναπομένουσα σάρκα φρούτων.

Μόλις σταματήσετε να χρησιμοποιείτε την συσκευή:

- Βγάλετε το σίδερο από την πρίζα λήψης ρεύματος.
- Μαζέψτε το καλώδιο και βάλτε το στην υποδοχή καλωδίου.
- Καθαρίστε την συσκευή.

Θέση καλωδίου

- Αυτή η συσκευή διαθέτει μια υποδοχή για το καλώδιο σύνδεσης με το ρεύμα, που βρίσκεται στο κάτω της μέρος (Σχ. 3)



Καθαρισμός

- Αποσυνδέστε την συσκευή από το ηλεκτρικό κύκλωμα και αφίστε την να κρυώσει πριν ξεκινήσετε οποιαδήποτε ενέργεια καθαρισμού.
- Καθαρίστε τη συσκευή με υγρό πανί εμποτισμένο με λίγες σταγόνες απορρυπαντικού και ύστερα στεγνώστε τη.
- Μη χρησιμοποιείτε διαλυτικά ή προϊόντα με όξινο ή βασικό pH όπως η αλιείβα ή προϊόντα λείανσης για τον καθαρισμό της συσκευής.
- Μηβυθίζετε τη συσκευή σε νερό ή άλλο υγρό, και μην την τοποθετείτε κάτω από τηβρύση.
- Συνιστάται ο τακτικός καθαρισμός της συσκευής και η απομάκρυνση όλων των τροφικών υπολειμμάτων.
- Εάν δεν διατηρείτε την συσκευή καθαρή, η επιφάνειά της μπορεί να αλλοιωθεί και να επηρεάσει με αρνητικό τρόπο την διάρκεια ζωής της συσκευής και να

οδηγήσει σε επικίνδυνες καταστάσεις.

Τα παρακάτω τμήματα είναι κατάλληλα για τον καθαρισμό τους σε ζεστό σαπουνένιο ή στο πλυντήριο πιάτων (χρησιμοποιώντας ένα ήπιο πρόγραμμα πλύσης):

- Κανάτα
- Κώνος ασπιμάτος
- Σουρωτήρι
- Στη συνέχεια, στεγνώστε όλα τα κομμάτια, πριν από τη συναρμολόγηση και την φύλαξή των.



Δυσλειτουργίες και επισκευή

- Σε περίπτωση βλάβης μεταφέρετε τη συσκευή σε εξουσιοδοτημένο Κέντρο Τεχνικής Εξυπηρέτησης. Μην προσπαθήσετε να την ανοίξετε ή να την επισκευάσετε γιατί είναι επικίνδυνο.

Για προϊόντα την Ευρωπαϊκής Ένωσης ή/και σε περίπτωση που κάτι τέτοιο απαιτεί η νομοθεσία στην χώρα προέλευσής σας:

Οικολογία και δυνατότητα ανακύκλωσης του προϊόντος

- Τα υλικά που αποτελούν τη συσκευασία αυτής της ηλεκτρικής οικιακής συσκευής, εντάσσονται σε ένα σύστημα συλλογής, διαλογής και ανακύκλωσης τους.
- Το προϊόν είναι απαλλαγμένο από συγκεντρώσεις συστατικών που μπορεί να θεωρηθούν βλαβερά για το περιβάλλον.



Αυτό το σύμβολο σημαίνει πως εάν επιθυμείτε να πετάξετε το προϊόν μετά το πέρας ζωής του, θα πρέπει να το κάνετε με τον ενδεδειγμένο τρόπο μέσω ενός φορέα διαχείρισης αποβλήτων, εξουσιοδοτημένο για την επλεκτική συλλογή Αποβλήτων Ηλεκτρικών και Ηλεκτρονικών Συσκευών (ΑΗΗΣ).

Το παρόν προϊόν πληροί την Οδηγία 2006/95/EC περί Χαμηλής Τάσης, με την Οδηγία 2004/108/EC περί Ηλεκτρομαγνητικής Συμβατότητας και με την Οδηγία 2011/65/EK για τον περιορισμό χρήσης ορισμένων επικίνδυνων ουσιών σε ηλεκτρικές και ηλεκτρονικές συσκευές.

Машина для выжимания сока из citrusовых
ТС-350



Уважаемый покупатель:

Благодарим Вас за то, что Вы остановили свой выбор на электроприборе марки TAURUS для домашнего использования.

Применение передовых технологий, современный дизайн, функциональность, а также соблюдение строгих требований к качеству гарантируют Вам продолжительную эксплуатацию прибора.

Описание

- A Основание мотора
- B Регулятор мягкости
- C Мерный стаканчик
- D Сетчатый фильтр
- E Коническая насадка
- F Отсек для смотки шнура

Рекомендации и меры безопасности

- Перед тем как пользоваться прибором, внимательно прочтите данную инструкцию и сохраняйте ее в течение всего срока жизни прибора. Несоблюдение норм безопасности может привести к несчастному случаю.
- Перед первым использованием тщательно промойте все детали, которые находятся в непосредственном контакте с пищей, как описано в разделе Чистка и уход.
- Прибор может использоваться лицами, не знакомыми с принципами его работы, лицами с ограниченными физическими возможностями или детьми с 8 лет, если они находятся под наблюдением взрослых или получили соответствующие инструкции о безопасной работе с прибором и осознают имеющиеся риски.
- Разрешается осуществлять чистку прибора и другие действия

с ним детям, если они старше 8 лет и находятся под наблюдением взрослых.

- Следует держать прибор и его детали, обеспечивающие питание от сети, в местах, не доступных для детей младше 8 лет.

- Данный прибор может использоваться лицами с ограниченными психофизическими и сенсорными возможностями, а также лицами, не обладающими навыками работы с соковыжималкой, если они находятся под наблюдением или получили соответствующие инструкции о безопасной работе с прибором и осознают имеющийся риск.

- Не оставляйте его без присмотра в местах, доступных для детей. Выключите и отсоедините прибор от сети питания, если собираетесь оставить его без присмотра и перед заменой аксессуаров или близлежащих движущихся частей во время использования, а также перед сборкой, разборкой или очисткой прибора.

- Если Вы заметили неисправности в работе прибора, обратитесь в авторизированный сервисный центр. Не пытайтесь починить прибор самостоятельно, это может быть опасно.

- Перед подключением прибора к электрической сети убедитесь, что напряжение в ней соответствует напряжению, указанному на корпусе.
- Убедитесь, что розетка имеет надежное заземление и она рассчитана не менее чем на 10А.
- Вилка электропитания должна соответствовать стандарту розеток.

который используется в вашем регионе. Не рекомендуется использовать адаптеры и изменять штыковой контакт.

- Рабочее место должно быть чистым и хорошо освещенным.
- Неаккуратное, плохо освещенное рабочее место чаще становится причиной несчастных случаев.
- Расположите прибор на ровной и устойчивой поверхности.
- Не разрешается использовать прибор в случае повреждения шнура или вилки электропитания.
- Если Вы заметили какие-либо повреждения корпуса прибора или неполадки в его работе, немедленно отключите прибор из сети электропитания, во избежание удара электрическим током.
- Не разрешается включать прибор, если на нем имеются видимые следы повреждений или утечки.
- Возьмитесь рукой за вилку и аккуратно выньте ее, придерживая розетку другой рукой. Не поднимайте и не перемещайте прибор за шнур электропитания.
- Не допускайте излома и перегиба шнура электропитания.
- Проверьте состояние шнура электропитания. Поврежденные или запущенные шнуры повышают риск удара электрическим током.
- Данный прибор не предназначен для использования вне дома.
- Регулярно проверяйте шнур электропитания на наличие возможных повреждений. При обнаружении последних не следует использовать прибор.
- Не трогайте вилку электропитания мокрыми руками.
- Убедитесь в том, что прибор не может случайно включиться в то время, когда Вы отвлеклись; это может быть опасно.

Рекомендации по безопасности для жизни и здоровья:

- Перед подключением убедитесь, что шнур электропитания полностью расправлен.
- Не используйте прибор, если его аксессуары или расходные материалы не присоединены должным образом.
- Не используйте прибор, если у него неисправна кнопка ВКЛ/ВЫКЛ.
- Используйте ручки для транспортировки и перемещения прибора.
- Не передавайте и не переворачивайте прибор, когда он работает.
- Не передавайте и не переворачивайте прибор, когда он работает.
- Соблюдайте отметку максимального уровня MAX (Рис. 1).
- Данный прибор предназначен исключительно для домашнего использования. Не разрешается использовать его в промышленных или коммерческих целях.
- Храните прибор в местах, недоступных для детей и/или недееспособных лиц.
- Любое несоответствующее использование прибора или несоблюдение инструкций по эксплуатации освобождают производителя от гарантийных обязательств по ремонту, а также снимают ответственность с изготовителя.



Инструкция по эксплуатации

Перед первым использованием:

- Убедитесь в том, что Вы полностью распаковали прибор.
- Перед первым использованием тщательно промойте все детали, которые находятся в непосредственном контакте с пищей, как описано в разделе Чистка и уход.

Регулятор количества мякоти

Данный прибор имеет функцию регулировки количества мякоти в готовом соке.

Количество мякоти в соке можно отрегулировать путем поворота кувшина для сока при одновременном удерживании основания мотора

Для минимальной фильтрации включить сок кувшин по часовой стрелке до упора. (Рис. 2A)

Для максимальной фильтрации поверните кувшин для сока в направлении по часовой стрелке до упора. (Рис.2B)

Эксплуатация:

- Полностью размотайте шнур электропитания.
- Установите кувшин для сока (C) на основание мотора (A) до фиксации, поместите сетчатый фильтр (D) на кувшин и, наконец, вставьте коническую насадку (E) внутрь сетчатого фильтра, нажав на нее, пока она не встанет на свое место.
- Подключите прибор к электрической сети.
- Разрежьте цитрусовые пополам.
- Приведите прибор в действие, надавливая на половинку фрукта, предварительно насаженную на коническую насадку мякотью вниз.
- Для остановки прибора перестаньте надавливать на конус.
- Снимите коническую насадку с сетчатым фильтром, чтобы выплить полученный сок из кувшина.
- Перелейте сок из чаши в подходящую емкость.
- При переработке большого количества фруктов не забывайте периодически прочищать фильтр и удалять остатки мякоти.

После каждого использования:

- Отключите прибор из сети электропитания.
- Смотайте сетевой шнур и поместите его в специальное отделение.
- Вымойте прибор.

Отсек для смотки шнура

- В данном приборе имеется отделение для сетевого шнура, расположенное в его нижней части (рис. 3)



Чистка и уход

- Выключите прибор из розетки и дождитесь, пока он полностью остынет, прежде чем приступить к чистке.
- Протрите корпус прибора влажной тряпочкой с небольшим количеством моющего средства и затем тщательно просушите.
- Не используйте растворители, окисляющие, хлорные или абразивные вещества для чистки прибора.
- Ни в коем случае не погружайте прибор в воду или другую жидкость, не помещайте его под кран с водой.
- Рекомендуется регулярно очищать прибор и тщательно удалять все остатки пищи.
- Настоятельно рекомендуем мыть блендер после каждого использования. Если прибор будет храниться в грязном виде, он начнет не только терять внешний вид – это может также негативно отразиться на его работе и даже привести к несчастному случаю.
- Следующие детали прибора можно мыть в горячей мыльной воде или в посудомоечной машине (используя программу деликатного мытья):
- Мерный стаканчик
- Коническая насадка
- Сетчатый фильтр
- Затем тщательно высушите все части прибора, после чего можно произвести сборку и убрать его на хранение.



Неисправности и способы их устранения

- Если Вы заметили неисправности в работе прибора, обратитесь в авторизированный сервисный центр.

Для продуктов, изготавливаемых в Европейском союзе, и/или в тех случаях, когда в стране производства имеются соответствующие нормативы:

Защита окружающей среды и вторичная переработка продукта

- В соответствии с требованиями по охране окружающей среды, упаковка изготовлена из материалов, предназначенных для вторичной переработки. Если Вы захотите ее выбросить, то можете воспользоваться специальными контейнерами для каждого типа материала.
- Ни сам прибор, ни его упаковка не содержат веществ, представляющих опасность для окружающей среды.



Данный символ означает, что по окончании полезной жизни прибора следует передать его в пункт приема отслуживших электрических и электронных приборов (РАЕЕ) или в руки представителя соответствующей организации.

Прибор изготовлен в соответствии с Директивой 2006/95/EC по низковольтному оборудованию, Директивой 2004/108/EC по электромагнитной совместимости, Директивой 2011/65/EC по ограничению использования определенных опасных материалов для производства электрического и электронного оборудования и Директивой 2009/125/EC, учреждающей систему требований к экологическому проектированию продукции, связанной с энергопотреблением.

Storcător citrice
TC-350



Stimate client,

Va multumim ca ati ales un produs electrocasnic marca TAURUS. Designul, performantele si tehnologia acestui aparat, cat si controalele stricte in ceea ce priveste calitatea in timpul procesului de fabricatie, va vor furniza satisfactii depline pentru multi ani.

Descrierea

A Bază motor
B Regulator de pulpă
C Cană
D Sită
E Con
F Compartiment cablu

- ⚠ Sfaturi si avertizări privind siguranță**
- Cititi cu atentie acest manual de instructiuni înainte de a pune aparatul în functiune si păstrați-l pentru consulte ulterioare. Necitirea și nerespectarea acestor instructiuni pot avea ca rezultat un accident.
 - Înainte de prima utilizare a produsului, se vor curăța părțile care intră în contact cu alimentele conform instructiunilor din secțiunea privind curățarea.
 - Acest aparat poate fi utilizat de persoane care nu sunt familiarizate cu utilizarea sa, persoane cu dizabilități sau copii sub 8 ani doar sub supraveghere sau după ce au fost instruiți cu privire la utilizarea în siguranță a aparatului și au înțeles pericolele care pot apărea.
 - Copiii nu trebuie să realizeze operațiuni de spălare sau operațiuni de întreținere decât dacă au peste 8 ani și sub supravegherea unui adult.
 - Nu lăsați aparatul și conexiunea sa la rețea la îndemâna copiilor sub 8 ani.
 - Acest aparat poate fi utilizat de persoane cu capacități fizice, senzoriale sau mentale reduse, sau persoane care nu dețin experiență în manipula-

rea acestuia, atâta timp cât acestea acționează sub supraveghere sau au primit instrucțiuni privind manipularea în condiții de siguranță a aparatului și înțeleg posibilele riscuri.

- Acest aparat nu este o jucărie. Copiii trebuie supravegheați pentru a garanta că nu se joacă cu acest aparat.

Deconectați aparatul și scoateți alimentarea din priză dacă se lasă nesupravegheat și înainte de a înlocui accesoriile sau părțile învecinate care se mișcă în timpul utilizării, operațiunii de montare, demontare sau de curățare.

- In cazul aparitiei unor anomalii la cablul de alimentare, nu incercati sa schimbati cablul, ar pute fi periculos. Duceti aparatul la un service autorizat.

- Înainte de a conecta aparatul la rețeaua electrică, verificați dacă tensiunea indicată pe plăcuța cu caracteristici coincide cu tensiunea rețelei.
- A se conecta aparatul la o priză de curent care să poată furniza minim 10 amperi.
- Ștecărul aparatului trebuie să coincidă cu priză. Nu modificați niciodată ștecărul. Nu folosiți adaptor pentru ștecăr.
- Mențineți curată zona de lucru și asigurați o bună iluminare. Zonele neîngrijite și întunecoase facilitează accidentele.
- Aparatul trebuie să fie utilizat sau așezat pe o suprafață plană și stabilă.
- Nu utilizați aparatul dacă ștecărul sau cablul electric sunt deteriorate.
- Dacă una din carcasele aparatului se deteriorează, deconectați imediat aparatul de la rețeaua electrică pentru a evita posibilitatea unei electrocutări.
- Nu utilizați aparatul dacă acesta a căzut, dacă prezintă semne vizibile de daune sau dacă există o scăpare.
- Nu folosiți niciodată cablul electric pentru a ridica, transporta sau scoate din priză aparatul.
- Nu lăsați cablul electric de conectare agățat sau îndoit.
- A se verifica starea cablului electric de conexiune. Cablurile deteriorate sau încălțite cresc riscul de șoc electric.
- Acest aparat nu este adecvat pentru utilizarea în exterior.
- Cablul de alimentare trebuie să fie examinat în mod regulat în vederea constatării semnelor de deteriorare și, în cazul în care este deteriorat, aparatul nu trebuie să fie utilizat.
- Nu atingeți ștecărul cu mâinile ude.
- Luați măsurile necesare pentru a evita pornirea nedorită a aparatului.

Utilizare și îngrijire:

- Înaintea fiecărei utilizări, desfășurați în mod complet cablul electric al aparatului.
- Nu utilizați aparatul dacă accesoriile și filtrele sale nu sunt cuplate corespunzător.
- Nu utilizați aparatul dacă dispozitivul de pornire / oprire nu funcționează.
- Nu mișcați aparatul în timpul utilizării.
- Nu utilizați aparatul înclinat și nici nu-l răsturnați.
- Nu întoarceți aparatul cu partea superioară în jos în timpul folosirii sau când este în priză.
- Respectați indicația nivelului MAXIM (Fig. 1)
- Acest aparat este destinat exclusiv uzului domestic și nu celui profesional sau industrial.
- Nu lăsați acest aparat la îndemâna copiilor și/sau persoanelor handicapate.
- Orice utilizare incorectă sau în dezacord cu instrucțiunile de folosire, anulează garanția și responsabilitatea fabricantului.



Mod de utilizare

Observații înainte de utilizare:

- Asigurați-vă că s-a retras tot materialul de ambalaj al produsului.
- Înainte de prima utilizare a produsului, se vor curăța părțile care intră în contact cu alimentele conform instrucțiunilor din secțiunea privind curățarea.

Regulator de cantitate de pulpă

Acest aparat dispune de un sistem pentru reglarea cantității de pulpă filtrată. Cantitatea de pulpă poate fi reglată rotind vasul în timp ce se fixează suportul motor

Pentru o filtrare maximă, rotiți vasul în sensul opus acelor de ceasornic până se face tampon. (Fig.2A)

(Fig.2A)

Pentru o filtrare minimă, rotiți vasul în sensul acelor de ceasornic până se face tampon. (Fig.2B)

Utilizare:

- Desfășurați complet cablul înainte de a porni aparatul.
- Instalați vasul (C) pe corpul motor (A) până când se îmbină, poziționați sita (D) pe vas și pentru finalizarea îmbinării conului (E) în interiorul sitei apăsându-l până când se îmbină
- Conectați aparatul la rețeaua electrică.
- Tăiați citricele pe care doriți să le stoarceți în jumătate.
- Puneți în funcțiune aparatul așezând bucata de fruct pe conul storcător și punând presiune.
- Pentru a opri aparatul, pur și simplu nu mai puneți presiune asupra conului.
- Scoateți ansamblul con și sită pentru a putea goli vasul.
- Goliți vasul cu suc, vărsând conținutul său într-un recipient pe care îl considerați adecvat.
- Dacă procesați cantități mari de fructe, trebuie să spălați periodic filtrul și să scoateți resturile de pulpă.

Odată încheiată utilizarea aparatului:

- Deconectați aparatul de la rețeaua electrică.
- Strângeți cablul și puneți-l în locașul pentru cablu.
- Curățați aparatul.

Compartiment cablu

- Acest aparat dispune de un locaș pentru cablul de conexiune la rețea situat în partea sa inferioară (Fig.3)



Curățirea

- Scoateți aparatul din priză și lăsați-l să se răcească înainte de a iniția orice operațiune de curățare.
- Curățați aparatul cu un prosop umed impregnat cu câteva picături de detergent și apoi ștergeți-l.
- Nu utilizați dizolvanți, produse cu un factor ph acid sau bazic precum leșia, sau produse abrazive pentru a curăța aparatul.
- Nu cutundați aparatul în apă sau alt lichid și nu-l puneți sub jet de apă.
- Se recomandă curățarea periodică a aparatului și eliminarea tuturor resturilor de alimente.
- Dacă acest aparat nu se menține în bune condiții de curățenie, suprafața acestuia se poate degrada și poate afecta durata de viață a aparatului într-un mod ireversibil precum conduce la o situație periculoasă.
- Următoarele piese pot fi curățate în apă caldă cu săpun sau în spălătorul de vase (utilizând un program ușor de spălare):
 - Cană
 - Con
 - Sită
- În continuare, scoateți toate piesele înainte de montaj și păstrați-le.



Anomalii și reparații

- În cazul apariției unor anomalii la cablul de alimentare, nu încercați să schimbați cablul, ar pute fi periculos. Duceți aparatul la un service autorizat.

Pentru produsele provenite din Uniunea Europeană și/sau în cazul în care acest lucru este solicitat de reglementările din țara de origine:

Caracterul ecologic și reciclabil al produsului

Materialele care alcătuiesc ambalajul acestui aparat sunt integrate într-un sistem de colectare, clasificare și reciclare.

- Produsul nu conține concentrații de substanțe care pot fi considerate dăunătoare pentru mediul înconjurător.



- Acest simbol semnalează că, dacă doriți să vă debarașati de acest produs odată încheiată durata sa de viață, trebuie să îl predați, cu ajutorul mijloacelor adecvate, unui colector de deșeurile de echipamente electrice și electronice (DEEE).

Acest aparat este în conformitate cu Directiva 2006/95/CE de Tensiune joasă, cu Directiva 2004/108/CE de Compatibilitate electromagnetă, cu Directiva 2011/65/CE privind restricțiile la utilizarea unor anumite substanțe periculoase la aparate electrice și electronice și cu Directiva 2009/125/CE privind cerințele de design ecologic aplicabil produselor care au legătură cu energia.

Сокоизстискачка
ТС-350



Уважаеми клиенти:

Благодарим Ви, че закупили електроуред с марката TAURUS. Неговата технология, дизайн и функционалност, наред с факта, че надвишава и най-стриктните норми за качество, ще Ви доставят пълно удовлетворение за дълго време.

Основни части

A Основа с вграден мотор
B Регулиране на пулла
C Капак
D Цедка
E Конус
F Място за съхранение на кабела

⚠ Съвети и предупреждения за безопасност

- Прочетете внимателно тази брошура преди да пуснете уреда в действие и я запазете за по-нататъшни справки. Неспазването на инструкциите може да доведе до злополука.

- Преди да използвате ел. уреда за първи път, почистете всички части, които са в контакт с хранителните продукти, следвайки упътванията от раздел "Почистване".

- Този уред може да бъде използван от хора, които не знаят да боравят с този вид продукти, хора с физически увреждания или деца над 8 години, само и единствено ако са под надзора на някой възрастен човек или ако предварително им е обяснено как трябва да използват уреда по сигурен начин и ако разбират съществуващите рискове.

- Децата не трябва да извършват почистването и поддръжката на уреда, освен ако те са над 8 години и ги осъществяват под надзора на някой възрастен човек.

- Съхранявайте уреда и неговият захранващ кабел далеч от достъпа на деца под 8 години.

- Този апарат може да се използва от лица с физически, сетивни и умствени увреждания или от лица, които нямат опит с управлението му, при условие, че са контролирани или са получили инструкции за безопасната употреба на апарата и разбират възможните рискове.

- Този уред не е играчка.

Наблюдавайте децата, за да сте сигурни, че не си играят с уреда. Спрете уреда и го изключете от ел. мрежата, ако го оставяте без надзор и преди да смените приставките или близките части, които се движат по време на употребата, монтажа и демонтажа или почистването на уреда.

- Ако захранващият кабел е повреден, трябва да се подмени. Занесете уреда в оторизиран сервис за техническо обслужване. Не се опитвайте да го разглобите или ремонтирате, тъй като това може да се окаже опасно.

- Преди да свържете уреда към мрежата, проверете дали посоченото на табелката с техническите характеристики напрежение съпада с напрежението на електрическата мрежа.

- Включете уреда в заземен източник на електрически ток, който да издържа най-малко 10 ампера.

- Щепселът на уреда трябва да съпада с електрическия контакт. Не го модифицирайте. Не използвайте адаптори.

- Поддържайте работното място чисто и добре осветено. Разхвърляните и тъмни места могат да доведат до злополуки.

- Уредът трябва да се постави и използва върху равна и стабилна повърхност.

- Не използвайте уреда при повреден кабел или щепсел.

- Ако някоя външна част на уреда се счули, незабавно го изключете от захранващата мрежа за да предотвратите опасността от електроудар. Не използвайте уреда с мокри ръце и крака, нито боси.

- Не използвайте уреда ако е падал, ако има видими повреди или теч.

- Никога не го използвайте за повдигане, пренасяне или изключване на уреда.

- Електрическият кабел не трябва да бъде притиснат или прегънат.

- Проверявайте състоянието на захранващия кабел. Повредените или

оплетени кабели повишават риска от токов удар.

- Този уред не е предназначен за употреба на открито.
- Проверявайте периодично състоянието на хранявщия кабел. Не използвайте уреда, ако забележите следи от повреди.
- Не пипайте щепсела за включване в мрежата с влажни ръце.
- Вземете необходимите мерки за да избегнете нежелано включване на електроуред.

Използване и поддръжка:

- Преди употреба развийте напълно хранявщия кабел на уреда.
- Не използвайте уреда ако неговите приставки и филтри не са правилно сглобени.
- Не използвайте уреда при повреден бутон за вкл./изкл.
- Не движете уреда когато работи.
- Не използвайте уреда наклонен, нито обрнат.
- Не обръщайте уреда, докато работи или е включен в електрическата мрежа.
- Не надвишавайте максималното ниво MAX (Фиг. 1)
- Този уред е предназначен единствено за битови нужди, не за професионална нито промишлена употреба.
- Съхранявайте уреда далеч от деца и/или инвалиди.
- Неправилното използване на уреда или неспазването на инструкциите за работа е опасно, анулира гаранцията и освобождава производителя от отговорност.



Начин на употреба

Преди употреба на уреда:

- Уверете се, че сте отстранили цялата опаковка от уреда.
- Преди да използвате ел. уреда за първи път, почистете всички части, които са в контакт с хранителните продукти, следвайки упътванията от раздел "Почистяване".

Регулиране на количеството пулпа

- Този уред разполага със система за регулиране на количеството филтрирана пулпа.
- Количеството пулпа може да се регулира чрез завъртане на каната докато се придържа основата с вграден мотор.
- За минимално филтриране завъртете каната в посока на часовниковата стрелка докато стигне до края. (Фиг.2А)
- За максимално филтриране завъртете каната в посока обратна на часовниковата стрелка докато стигне до края. (Фиг.2В)

Употреба:

- Преди употреба развийте напълно хранявщия кабел на уреда.
- Поставете каната (С) върху основата с вграден мотор (А) докато паснат, поставете цедката (D) върху каната и най-накрая свържете с конуса (E) вътре в цедката, като го притиснете докато се свържат.
- Включете уреда в електрическата мрежа.
- Разрежете по средата плодовете, които желаете да изстискате.
- Включете уреда и поставете желаното парче плод върху конуса за изстискване като окажете натиск.
- За да спрете уреда, просто престанете да оказвате натиск върху конуса.
- Премахнете комплекта конус и цедка, за да можете да изпразните каната.
- Изпразнете сока от каната и го излейте в подходящ съд.
- Ако желаете да изстисквате големи количества сок, трябва да почистите периодично филтъра и да отстранявате остатъците от пулпа.

След употреба на уреда:

- Изключете го от хранящата мрежа.
- Навийте кабела и го поставете на предназначеното за целта място.
- Почистете уреда.

Място за съхранение на кабела

- Този електроуред разполага с място за съхранение на ел. кабела, което се намира в долната част на уреда. (Фиг. 3)



Почистяване

- Изключете уреда от хранящата мрежа и го оставете да се охладни преди да започнете да го почиствате.
- Почистете уреда с влажна кърпа, напоена с няколко капки миещ препарат и после го подсушете.
- За почистването му не използвайте разтворители и препарати с киселинен или основен рН фактор, като белина и абразивни продукти.
- Не потапяйте уреда във вода или друга течност, нито го поставяйте под крана на чешмата.
- Препоръчително е да почиствате ел. уреда редовно и да отстранявате остатъците от храна.
- Ако не поддържате уреда чист, повърхността му може да се повреди и това да съкрати безвъзвратно експлоатационния му живот и да създаде рискова ситуация.
- Следните части могат да се мият в топла сапунена вода или в миялна машина (използвайте ниска програма за миене):
- Кана

- Конус
- Цедка
- След това подсушете всички части, преди да ги сглобите и съхраните.



Неизправности и ремонт

- В случай на неизправност, занесете уреда в оторизиран сервиз за техническо обслужване. Не се опитвайте да го разглобите или ремонтирате, тъй като това може да се окаже опасно.

За продукти от Европейския Съюз и/или в случай, че така го изисква нормативата във Вашата страна:

Опазване на околната среда и възможност за рециклиране на уреда

- Материалите, от които се състои опаковката на този електроуред, са включени в системата за тяхното събиране, класифициране и рециклиране.
- В продукта няма концентрации на вещества, които могат да се смятат вредни за околната среда.



Този символ означава, че ако желаете да се освободите от уреда, след като експлоатационният му живот е изтекъл, трябва да го предадете по подходящ начин на фирма за преработка на отпадъци, оторизирана за разделно събиране на отпадъци от електрическо и електронно оборудване (OEEO).

Този уред отговаря на Директива 2006/95/EC за ниско напрежение, Директива 2004/108/EC за електромагнитна съвместимост, Директива 2011/65/EC относно ограничението за употребата на определени опасни вещества в електрическото и електронното оборудване и Директива 2009/125/EC за създаване на рамка за определяне на изискванията за екодизайн към продукти, свързани с енергопотреблението,

- يجب توصيل الجهاز بالشيار الكهربائي.
- قطع المضخات التي ترعب بصبر ما بالنص.
- حثثقل الجهاز ووضع قطعة القوالة المراد حصرها فوق فتح العصر والضغط عليها.
- لإيقاف الجهاز إيقاف من الضغط على القمع.
- إزالة القمع والمصفاة لتفريغ الوعاء.
- خذ برغ الحرارة من العنصر وسكب محتواها في وعاء مناسب.
- حذ حصر كمية كبيرة من القوالة يجب القيام بتنظيف الفتر بشكل دوري وإزالة لب القوالة منه.

عند الانتهاء من استعمال الجهاز:

- فصل الجهاز من الشيار الكهربائي.
- جمع السلف ووضعه في الخدنة المخصصة لحفظ السلف.
- نظف الجهاز.

خدنة حفظ السلف

يهدف هذا الجهاز خدنة لسلف الوصل الكهربائي في جزءه السفلي (صورة 3).

التنظيف

- فصل الجهاز من الشيار واتركه يبرد قبل الشروع في أي عملية تنظيف.

- يجب غسل الجهاز بقلعة لمياه ناعمة وميالة مع تغطس من المنظف السائل وتحفظه بعد ذلك.
- يمنع استخدام أي نوع من أنواع المبيدات ولا في منتج يحتوي على العنصر pH الحمضي أو القاعدي مثل محلول الكلور أو أي منتجات حادة أو كاشطة لغسل الجهاز.
- لا تغطس الجهاز في الماء أو أي سائل آخر ولا تضعه تحت مياه الصنبور.
- ينصح بتنظيف الجهاز بصفاة مسكرة وإزالة كل بقايا الأخدنة.
- إن لم يتم المحافظة على نظافة الجهاز يمكن لتداعيه أن يسوء وأن يؤثر بشكل سلبي على مدة صلاحية الجهاز مما قد يؤدي إلى تشكل الفطر على المستعمل.
- يمكن غسل هذه القطع في ماء ساخن مع الصابون أو في عمالة الأوتلي (استعملين برنامج غسل ضعيف).
- جرة
- مخروط
- مصفاة
- فيما يلي، لم يبرأح جمع لقطعه قبل الترتيب أو الحظر.

الإعطاب وكيفية الإصلاح

- في حالة ظهور عطيب، لعزل الجهاز إلى مركز مرخص للخدمة الفنية.

لمنتجات الاتحاد الأوروبي و/أو في حال المطالبة بها حسب القوانين في بلدك الأصلي:

البيئة وإمكئة إعادة تصنيع المنتج

- إن المواد التي يتكون منها حاوي هذا الجهاز هي قلعج في وسيلة جمع، وترتيب، وإعادة تصنيعها.
- إن هذا المنتج حل تماما من تكافؤ المواد التي يمكن احتجازها مضرة بالمحيط.

- هذا/مز بشرى إن أربت التخلص من المنتج وعند التكد من انتهاء حصرم يجب إهام ذلك عن طريق استخدام الوسائل المناسبة على يد القوكلاد المحضون للتعامل مع هذه المخلفات وذلك بهدف الجمع المنقلى لهذه المخلفات من الأجهزة الكهربائية والإلكترونية.



للموافقة الكهربائية والالكترونية والقانون EC/2004/108 الخاص بلفون المنخفض والقانون EC/2006/95 وبقا هنا الجهاز للقانون الخامس حول متطلبات EC/2009/125 حول حدود استخدام المواد الخطرة في الأجهزة الكهربائية والإلكترونية والقانون EC/2011/65 لتصميم الإكتروني المطبق على المنتجات المستخدمة لطفلة.

هبطا الوزن
مراكمة تاوروس تشكر لكم لراكم بشراء جهازنا من
بضمن هذا المنتج رضا الزبائن عبر مرور الوقت فضلاً لتكنولوجيا المستخدمة فيه وتصميمه وقدميته بالإضافة إلى موفقته لجميع أفراد ومختلفات الجود

الوصف:

- A)إضافة المحرك
- تظام تنظيم كمية لب B
- جر C
- مصفاة D
- Eمخروط
- Fخزنة حفظ اللب

تصحيح وتحذيرات الأمان

- لا بد من القراءة المتأنية لكتيب التعليمات قبل تشغيل الجهاز والاحتفاظ به وذلك لتطلاع عليه لاحقاً. عدم الإتياع الجيد للتعليمات يمكن أن يؤدي إلى وقوع حوادث. عدم الإتياع الجيد للتعليمات يمكن أن يؤدي إلى وقوع حوادث.
- قبل الاستعمال الأول، يجب تنظيف كل القطع التي يمكن أن تلمس الأغذية. قم بذلك حسب التعليمات الخاصة بلكة التنظيف.
- يمكن استعمال هذا الجهاز من قبل أشخاص لا يعرفون طريقة استعماله أو أشخاص معاقين أو أطفال فوق سن 8 أعوام عندما يتم الإشراف عليهم من قبل شخص بالغ السن أو بعد حصولهم على التعليمات المناسبة حول الاستعمال الآمن للجهاز و التعرف على أخطاره.
- يجب منع الأطفال من القيام بعمليات تنظيف وصيانة الجهاز إن قل عمرهم عن 8 أعوام، ويجب إن قاموا بذلك يجب أن يشرف عليهم شخص بالغ السن.
- الحفاظ على الجهاز وعلى وصله بالشبكة الكهربائية بعيداً عن متناول يد الأطفال الذين يقل عمرهم عن 8 سنوات.
- يمكن استعمال هذا الجهاز من قبل المعاقين حسيماً أو عقلياً أو جسدياً أو من قبل أشخاص قليلي الخبرة في استعماله عندما يتم هذا تحت المراقبة أو بعد الحصول على تعليمات حول الاستعمال الآمن للجهاز بشكل آمن ومعرفة الأخطار المتعلقة به.
- هذا الجهاز ليس لعبة. يجب مراقبة الأطفال لكي لا يلعبوا بهذا الجهاز.
- فصل الجهاز من الكهرباء في حال عدم استعماله أو قبل تغيير أحد قطعه أو في حال تحرك القطع حوله أثناء الاستخدام وخلال التركيب والفك أو التنظيف.

في حالة ظهور عطب، أحمل الجهاز إلى مركز مرخص للخدمة التقنية

- قبل توصيل الجهاز بالكهرباء لا بد من التأكد ما إذا كانت شدة التيار المشد إليها في تعليمات التشغيل متوافقة مع شدة التيار الكهربائي الموجود بالمنزل.
- وصل الجهاز بخاص كهربائي ببطاقة 10 أمبير على الأقل.
- تأمس الجهاز يجب أن يتلف مع فائدة التيار الكهربائي.
- الحفاظ على منطقة العمل نظيفة المنطق الفر مرية و العظيمة في معرضة حدة لوقوع الحوادث.
- يجب استعمال وضع الجهاز على مساحة مسطحة ومستوية.
- لا يمكن استعمال الجهاز إذا كان الكابل أو القبس مضرراً.
- لا تكسر واحدة من مغزلات الجهاز. فصل الجهاز من الكهرباء في الصن وذلك تجنب وقوع حدث كهربائي.
- لا تستعمل الجهاز إذا وقع على الأرض أو عند ظهور علامات ضرر أو إذا كانت هناك ضربات.
- لا يستعمل لهذا الكابل الكهربائي رفق، أو نلق أو لفصل الجهاز من التيار الكهربائي.
- لا تترك الكابل الكهربائي متصلاً أو ملوفاً.
- لا يجب أن يمس ككابل الكهربائي الجيات الساخنة للجهاز.
- هذا الجهاز غير مخصص للاستعمال في الخارج.
- يجب فحص السلك الكهربائي بشكل دوري للتأكد من عدم وجود أي تلف فيه وإلا توجب الامتناع عن استعمال الجهاز.
- لا يجب لمس قابس فوصل بالكهرباء والأيدي مبللة.
- لاخذ الحذر اللازم لتجنب استعمال الجهاز بصفة عرضية.

الاستعمال والاحتقاء:

- نظمس كابل التيار الكهربائي قبل كل استعمال.
- لا تستعمل الجهاز قبل تركيب جميع أجزائه بشكل جيد.
- لا يمكن استعمال الجهاز إذا كان ممتلئ بالشغل (التوليف مغللاً).
- تجنب تحريك ونقل الجهاز وهو في حالة التشغيل.
- عدم استعمال الجهاز عندما يكون في حالة التشغيل أو موصولاً بالتيار الكهربائي.
- لا تلب الجهاز عندما يكون في حالة التشغيل أو موصولاً بالتيار الكهربائي.
- (الانذار) لا يتبادر في مستوى الإحساس الممتد (صورة 1)
- هذا الجهاز مصمم للاستعمال المنزلي فقط وليس للاستعمال الحرفي أو الصناعي.
- لا يترك هذا الجهاز في متناول الأطفال أو أشخاصاً معاقين.
- في استعمال غير مناسب، أو غير مطابق لتعليمات الاستعمال، يمكن أن يؤدي إلى خطر. وبغني الأمان وبغني المصنوع من المسؤولية.

طريقة الاستخد

ملاحظات قبل الاستعمال:

- تأكد من سحب كل مواد اللب من الجهاز.
- قبل استعمال الجهاز لأول مراد يجب تنظيف قطع الجهاز التي لمس الأتنية حسب الطريقة المذكورة في فصل التنظيف.

تظام تنظيم كمية اللب

يتكون هذا الجهاز حتى نظام تنظيم كمية اللب الذي يتم تصفيته
يمكن ضبط كمية اللب عن طريق إبرة في حوام بينما تصام بقطعة سنن المحرك
التوصيل إلى الصفيحة الفسوس يجب إبرة في حوام في اتجاه حارب الساحة حتى نهاية (صورة رقم 2)
توصيل إلى الصفيحة الفنا يجب إبرة في حوام بعض اتجاه حارب الساحة حتى نهاية (صورة رقم 2)

الاستعمال:

- خضس الكابل قبل استعماله.
- على الوعاء و تركيب القمع (D) تركيب الفلتر (A) على جسم المحرك (C) تركيب الوعاء داخل المصفاة بالضغط على حده تركيبه بشكل صحيح (E)



taurus

Avda. Barcelona, s/n
E 25790 Oliana
Spain

Net weight: 0,565 Kg
Gross weight: 0,728 Kg

