

vivahogar&co
BEAUTY IS SMART

MANUAL DE INSTRUCCIONES

MANUAL DE INSTRUÇÕES

VH99271

VH104580

GRECAL

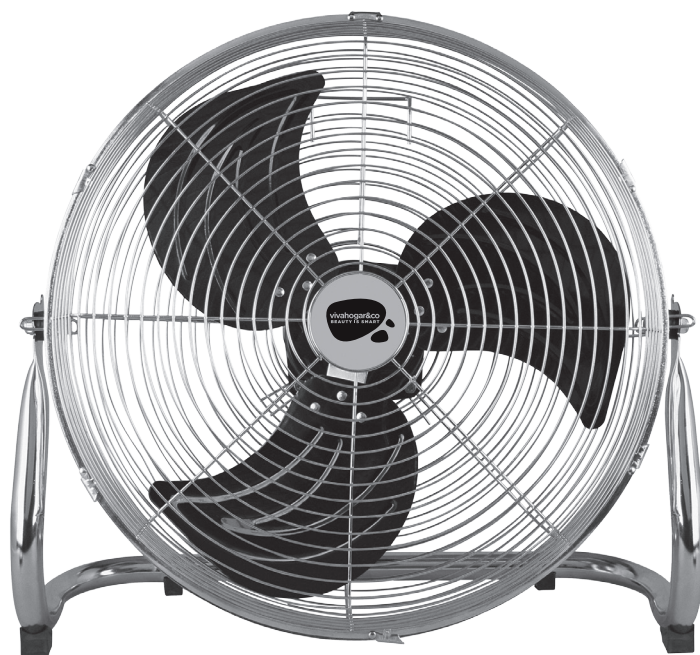

VENTILADOR DE SUELO
VENTOINHA DE SOLO

VENTILADOR DE SUELO GRECAL

Lea atentamente este manual antes de usar su ventilador cromado y guárdelo luego para consultas en el futuro.

01. PARTES DEL VENTILADOR

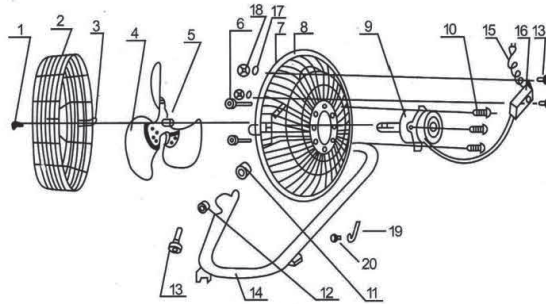

- | | |
|---------------------------|--------------------------|
| 1. Tornillo 1 | 2. Rejilla frontal-1 |
| 3. Clips de Rejilla* | 4. Aspas*1 |
| 5. Tornillo de fijación** | 6. Tuerca |
| 7. Perno cuadrado-*-' | 8. Rejilla posterior -1 |
| 9. Motor | 10. Tornillo*-1 |
| 11. Soporte de plástico | 12. Tuerca de seguridad^ |
| 13. Tornillo** | 14. Base del tubo** |
| 15. Cordón de corriente-1 | 16. Caja de control*1 |
| 17. Arandela*1 | 18. Tuercas*; |
| 19. Gancho para colgar-1 | 20. Tornillo*1 |

Lea cuidadosamente todas las secciones de este manual y siga todas las provistas.

Este elegante y moderno ventilador de alta velocidad proporciona vientos más poderosos que cualquier otro ventilador común de plástico. Toma el aire del piso y lo circula a través de toda la habitación, manteniendo la habitación fresca y agradable. Colóquelo cerca de las ventanas y ayudará a evacuar el aire caliente y cargado y llevará dentro aire fresco de afuera.

* Ahorro energético, motor de alta velocidad para circulación máxima de aire.

• Ajuste de inclinación para unos flexible.

* Selección triple de velocidad.

* Aspas de precisión para vientos poderosos pero ruido bajo.

* Pedestal de cromo, construcción sólida con protección térmica para prevenir el sobrecalentamiento del motor.

02. PRECAUCIONES DE SEGURIDAD IMPORTANTES

1. Verifique si los parámetros en la placa de características del ventilador son convenientes para la ciudad del cliente.
2. No enchufe el cordón de corriente AC en la toma de corriente de la pared hasta que el ventilador esté completamente ensamblado.
3. No deje que los niños jueguen debajo del ventilador.
4. No mueva la unidad cuando esté en operación.
5. No inserte los dedos u otros objetos a través de la rejilla cuando el ventilador está funcionando.
6. Apague el ventilador antes de moverlo de un lugar a otro o antes de limpiarlo.
7. La toma de corriente debe estar correctamente puesta a tierra.
8. Si el cordón de corriente está dañado o roto, no use el producto. Éste debe ser reparado por un especialista.
9. Use y guarde la unidad siempre sobre una superficie plana y estable.
10. Para uso interior únicamente.
11. No use el aparato para fines distintos a los destinados.

03. INSTRUCCIONES DE USO

1. Asegúrese que el voltaje usado sea el voltaje indicado.
2. Gire el control de velocidades: 0 (apagado) y velocidades 1, 2, 3 son bajo, medio, rápido.
3. El ángulo del ventilador se puede ajustar a la elevación preferida empujando el cabezal de inclinación.
4. Presione hacia abajo la perilla de oscilación para hacer girar la cabeza.
5. ¡Nunca toque las aspas con la mano ni con ningún objeto!
6. No tire del cable demasiado fuerte. Si se daña después del uso prolongado, llame a un técnico en electricidad para repararlo.
7. Para limpiar: Desconecte el cordón de corriente de la toma de corriente. Retire la rejilla y las aspas con cuidado ¡No deje caer las aspas! Primero use un paño suave con un jabón no fuerte para quitar manchas de aceite. Luego limpie y brille con un paño seco ¡Nuca use abrillantadoras ni ningún líquido corrosivo que puedan dañar la pintura, el metal o el plástico! Vuelva a colocar las aspas y asegure firmemente la rejilla

GUARDE ESTAS INSTRUCCIONES PARA USO DOMÉSTICO ÚNICAMENTE



Usted puede ayudar a proteger el medio ambiente.

No olvide respetar los reglamentos locales: entregue los equipos eléctricos no funcionales a un centro de eliminación apropiado.

VENTOINHA DE SOLO GRECAL

Leia atentamente este manual antes de usar o seu ventilador cromado e depois guarde-o para consultas no futuro.

01. PARTES DO VENTOINHA

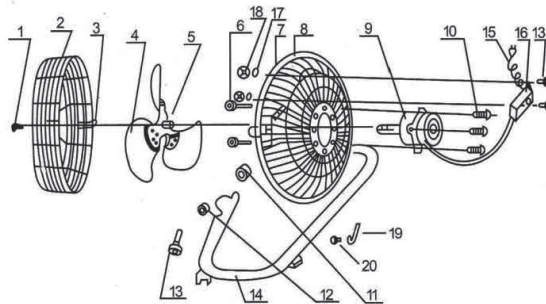

- | | |
|--------------------------|-------------------------|
| 1. Parafuso1 | 2. Grelha Frontal-1 |
| 3. Clips da Grade* | 4. Pás*1 |
| 5. Parafuso de Fixação** | 6. Porcas |
| 7. Perne Quadrado-*' | 8. Grelha Postenor-1 |
| 9. Motores | 10. Parafuso*-1 |
| 11. Suporte de Plástico | 12. Porca de Segurança^ |
| 13 Parafuso** | 14. Base do Tubo** |
| 15. Cabo de Corrente-1 | 16. Caixa de Controlo*1 |
| 17. Anilhas*1 | 18. Porcas*; |
| 19. Gancho para Fixar-1 | 20. Parafusos*1 |

Leia cuidadosamente TODAS as secções deste manual e siga todas as indicações.

Este elegante e moderno ventilador de alta velocidade proporciona ventos mais poderosos que qualquer outro ventilador comum de plástico. Utiliza o ar do ambiente e faz com que circule através de toda a divisão, mantendo a divisão fresca e agradável. Coloque-o próximo das janelas e ajudará a evacuar o ar quente e carregado e trará para dentro ar fresco de fora.

* Ajuste de inclinação flexível.

• Seleção tripla de velocidade.

* Pás de precisão para ventos poderosos mas ruído baixo.

* Pedestal de cromio, construção sólida com proteção térmica para prevenir o sobre-aquecimento do motor

02. PRECAUÇÕES DE SEGURANÇA IMPORTANTES

1. Verifique se os parâmetros na placa de características do ventilador são convenientes para a cidade do cliente.
2. Não ligue o cabo de corrente AC à tomada de corrente da parede até que o ventilador esteja completamente montado.
3. Não deixe que as crianças brinquem debaixo do ventilador.
4. Não mova a unidade quando estiver em operação.
5. Não insira os dedos ou outros objetos através da grelha quando o ventilador está em funcionamento.
6. Desligue o ventilador antes de o mover de um lugar para outro ou antes de o limpar.
7. A tomada de corrente deve estar corretamente posta em terra.
8. Se o cabo de corrente está danificado ou rasgado, não use o produto. Este deve ser reparado por um especialista.
9. Use e guarde a unidade sempre sobre uma superfície plana e estável.
10. Para uso interior unicamente.
11. Não use o aparelho para fins distintos aos destinados.

03. INSTRUÇÕES DE USO

1. Assegure-se que a voltagem usada é a voltagem indicada.
2. Gire o controlo de velocidades: 0 (desligado) e velocidades 1,2,3 são Baixa, Média, Rápida.
3. O ângulo do ventilador pode ajustar-se à elevação preferida empurrando a cabeça de inclinação.
4. Pressione para baixo o botão de oscilação para fazer girar a cabeça.
5. Nunca toque as pás com a mão nem com nenhum objeto!
6. Não tire do cabo demasiado rápido. Se se estragar depois de uso prolongado, chame um técnico em electricidade para o reparar.
7. Para limpar: Desligue o cabo de corrente da tomada de corrente. Retire a grade e as pás com cuidado. Não deixe cair as pás! Primeiro use um pano suave com um sabão não forte para tirar manchas de azeite. Depois limpe e abrilhante com um pano seco Nunca use abrilhantadores nem nenhum líquido corrosivo que possam danificar a pintura, o metal ou o plástico! Volte a colocar as pás e segure firmemente a grelha.

GUARDE ESTAS INSTRUÇÕES PARA USO DOMÉSTICO UNICAMENTE



Pode ajudar a proteger o meio ambiente!

Não se esqueça de respeitar os regulamentos locais: entregue os equipamentos elétricos não funcionais num centro de eliminação apropriado.



**CERTIFICADO
DE GARANTÍA**
CERTIFICAÇÃO DE GARANTIA

MODELO: VH99271- UTS-45 // VH104580 - FE50

FECHA DE COMPRA:

DATA DA COMPRA:

SELLO DEL VENDEDOR:

CARIMBO DO VENDEDOR:

El usuario de este aparato está amparado por los derechos que le otorga la vigente Ley General para la Defensa de los Consumidores y Usuarios. El funcionamiento correcto de este aparato está garantizado por 2 años a partir de la fecha de compra. La garantía quedará automáticamente anulada si la avería es consecuencia de un mal uso ó de una manipulación indebida del aparato. Ante cualquier reclamación se deberá acompañar la tarjeta de garantía con la indicación de la fecha de compra y el sello del establecimiento vendedor.

O usuário de esta máquina está protegido pela Ley Geral para a Defesa dos Consumidores e Usuários. A máquina tem garantia de dois (2) anos a partir da data de compra. A garantia fica automaticamente sem efeito quando a avaria fora devida a o mal uso da máquina ou a o seu uso incorrecto ou motivos quaisquer debidos á culpa do usuário. Também ficará sem efeito a garantia quando a máquina tenha sido manipulada em qualquer maneira por pessoal diferente do da firma que da a garantia. Para qualquer reclamação deverá a ompanhar a tarxeta de garantia debidamente pre-enchida e com carimbo do vendedor.

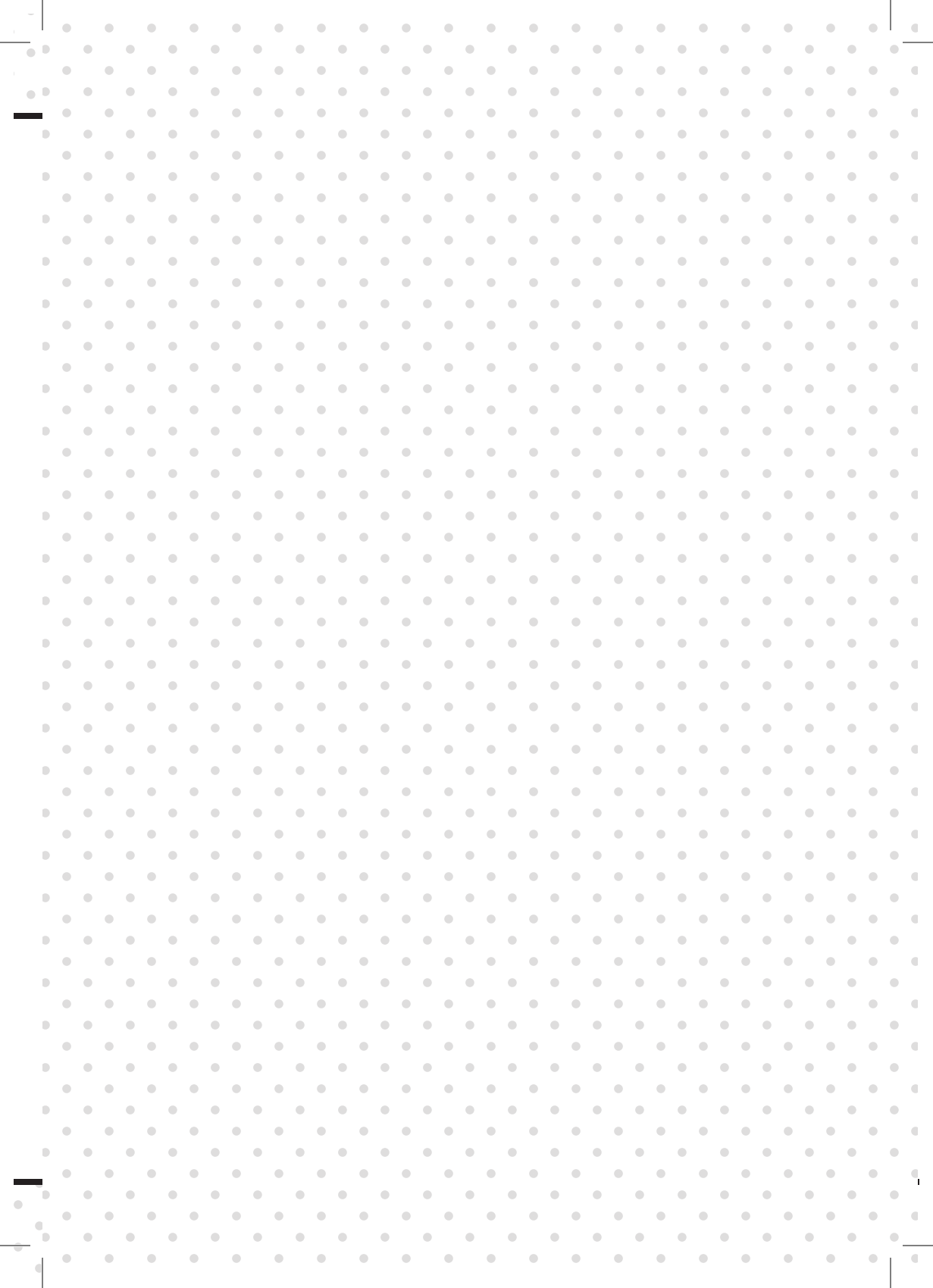



Importado por / Importado por:

COMAFE S.COOP.

F-28195873

Polígono Industrial N^a Señora de Butarque.

Calle Rey Pastor 8, 28914, Leganés

Madrid, España

FABRICADO EN / FABRICADO EM R.P.C.

MODELO: UTS-45 / FE50

