

vivahogar&co
BEAUTY IS SMART

MANUAL DE INSTRUCCIONES

MANUAL DE INSTRUÇÕES

VH104577

FURUD



VENTILADOR DE PARED
VENTOINHA DE PAREDE

VENTILADOR DE PARED

01. PIEZAS

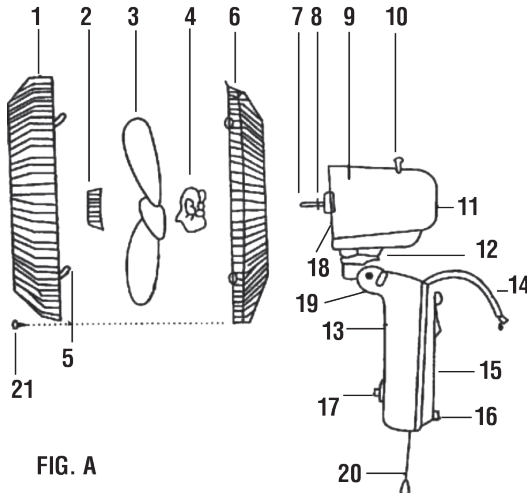

FIG. A

1. Protección Frontal
2. Cubierta del Aspa
3. Aspa
4. Tuerca de Seguridad de la Protección
5. Muelle
6. Protección Trasera 1
7. Eje del Motor
8. Perno del Eje
9. Motor
10. Botón de oscilación
11. Carcasa Trasera del Motor
12. Junta giratoria
13. Cuerpo principal
14. Cable de Alimentación
15. Placa Inferior
16. Pie de Goma
17. Interruptor
18. Carcasa Frontal del Motor
19. Botón de Ajuste de la Inclinación
20. Cuerda para Velocidad
21. Tornillo de la Protección

02. INSTRUCCIONES DE USO

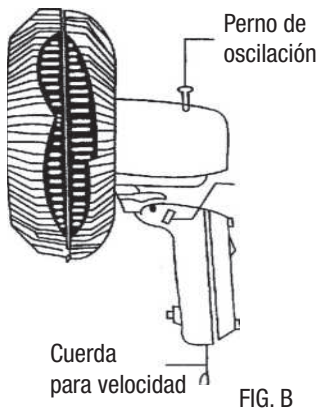

FIG. B

1. Para hacer un ajuste del ángulo vertical primero tire el perno de oscilación, y luego ajuste el ángulo deseado en el Botón de ajuste de la inclinación.
2. Tire de la cuerda para la selección de la velocidad (Alta-Media-Baja-off)
3. Tire el perno para oscilar(ON/OFF)

02. INSTRUCCIONES DE MONTAJE

1. Desenrosque el tornillo en el extremo de la rejilla trasera.
2. Desenrosque la Cubierta del Aspa girándola en sentido horario y la Tuerca de Seguridad girándola hacia la izquierda.
3. Monte la Protección Trasera en el Motor, haciendo coincidir los 3 agujeros de la Protección Trasera con los 3 pernos de la Carcasa Frontal del Motor. Empuje firmemente hasta que los 3 pernos salgan a través de los 3 agujeros.
4. Fije la Protección Trasera a la carcasa del motor con la Tuerca de Seguridad de la Protección.
5. Introduzca el Aspa en el Eje del Motor, haciendo coincidir las ranuras del Aspa con el perno en el eje y apriete el Aspa con la Cubierta del Aspa girándola hacia la izquierda.
6. Pruebe el Aspa girándola con la mano. Asegúrese de que no hay fricción con la Tuerca de Seguridad de la Protección. El Aspa debe girar libremente en caso contrario, repita los pasos desde el PASO 1.
7. Monte la Protección Frontal en la Protección Trasera introduciendo el gancho de la Protección Frontal en la Protección Trasera y asegúrela con los Muelles a la Protección Frontal.
8. Apriete el tornillo en el extremo de la rejilla trasera a través de la rejilla frontal como en la fig. A.

03. INSTALACIÓN DEL VENTILADOR EN LA PARED

1. Instale la placa de montaje a la pared con tres tornillos. (ver fig. B)
2. Cuelgue el ventilador en la placa de montaje.
3. Conecte el ventilador a una fuente de alimentación.

VENTILADOR DE PARED

01. PEÇAS

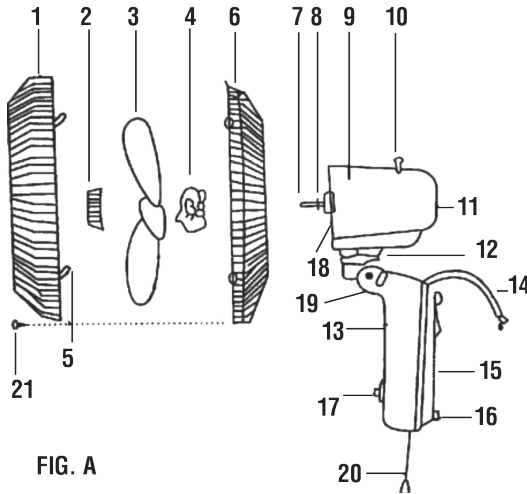

FIG. A

1. Protecção Frontal
2. Tampa da Lâmina
3. Lâmina
4. Porca de Segurança da Protecção
5. Mola
6. Protecção Traseira 1
7. Eixo do Motor
8. Pino do Eixo
9. Motor
10. Botão para oscilação
11. Caixa Traseira do Motor
12. Junta giratória
13. Corpo principal
14. Cabo de Alimentação
15. Placa Inferior
16. Pé de Borracha
17. Interruptor
18. Caixa Frontal do Motor
19. Botão de Ajuste da Inclinação
20. Corda para Velocidade
21. Parafuso da Protecção

02. INSTRUÇÕES DE FUNCIONAMENTO

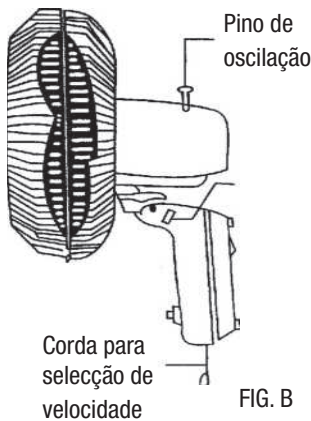

FIG. B

1. Para fazer um ajuste do ângulo vertical primeiro puxe o pino de oscilação para cima, em seguida, ajuste o seu ângulo desejado no Botão para ajuste da inclinação.
2. Puxe a corda para a selecção de velocidade (Alta-Média-Baixa-off)
3. Puxe o pino para oscilar(ON/OFF)

02. INSTRUÇÕES DE MONTAGEM

1. Desaperte o parafuso na extremidade da grelha traseira.
2. Desaperte a Tampa da Lâmina girando-a no sentido horário e a Porca de Segurança girando-a no sentido anti-horário.
3. Monte a Protecção Traseira no Motor fazendo coincidir os 3 furos da Protecção Traseira com os 3 pinos da Caixa Frontal do Motor. Empurre com firmeza até os 3 pinos saírem através dos 3 furos.
4. Fixe a Protecção Traseira à caixa do motor com a Porca de Segurança da Protecção.
5. Insira a Lâmina no Eixo do Motor fazendo coincidir as ranhuras da Lâmina com o pino no eixo e aperte a Lâmina com a Tampa da Lâmina girando-a no sentido anti-horário.
6. Teste a Lâmina girando-a com a mão. Certifique-se de que não há fricção com a Porca de Segurança da Protecção. A Lâmina deve girar livremente caso contrário, repita os passos a partir do PASSO 1.
7. Monte a Protecção Frontal na Protecção Traseira inserindo o gancho da Protecção Frontal sobre a Protecção Traseira e prenda-a com Molas à Protecção Frontal.
8. Aperte o parafuso na extremidade da grelha traseira através da grelha frontal como na fig. A.

03. INSTALAR A VENTONHA NA PAREDE

1. Instale a placa de montagem na parede usando três parafusos. (ver fig. B)
2. Pendure a ventoinha na placa de montagem.
3. Ligue a ventoinha a uma fonte de alimentação.



**CERTIFICADO
DE GARANTÍA**
CERTIFICAÇÃO DE GARANTIA

MODELO: VH104577 / UW-1646

FECHA DE COMPRA:

DATA DA COMPRA:

SELLO DEL VENDEDOR:

CARIMBO DO VENDEDOR:

El usuario de este aparato está amparado por los derechos que le otorga la vigente Ley General para la Defensa de los Consumidores y Usuarios. El funcionamiento correcto de este aparato está garantizado por 2 años a partir de la fecha de compra. La garantía quedará automáticamente anulada si la avería es consecuencia de un mal uso ó de una manipulación indebida del aparato. Ante cualquier reclamación se deberá acompañar la tarjeta de garantía con la indicación de la fecha de compra y el sello del establecimiento vendedor.

O usuário de esta máquina está protegido pela Ley Geral para a Defesa dos Consumidores e Usuários. A máquina tem garantia de dois (2) anos a partir da data de compra. A garantia fica automaticamente sem efeito quando a avaria for devida a o mal uso da máquina ou a o seu uso incorrecto ou motivos quaisquer debidos á culpa do usuário. Também ficará sem efeito a garantia quando a máquina tenha sido manipulada em qualquer maneira por pessoal diferente do da firma que da a garantia. Para qualquer reclamação deverá a ompanhar a tarxeta de garantia devidamente pre-enchida e com carimbo do vendedor.

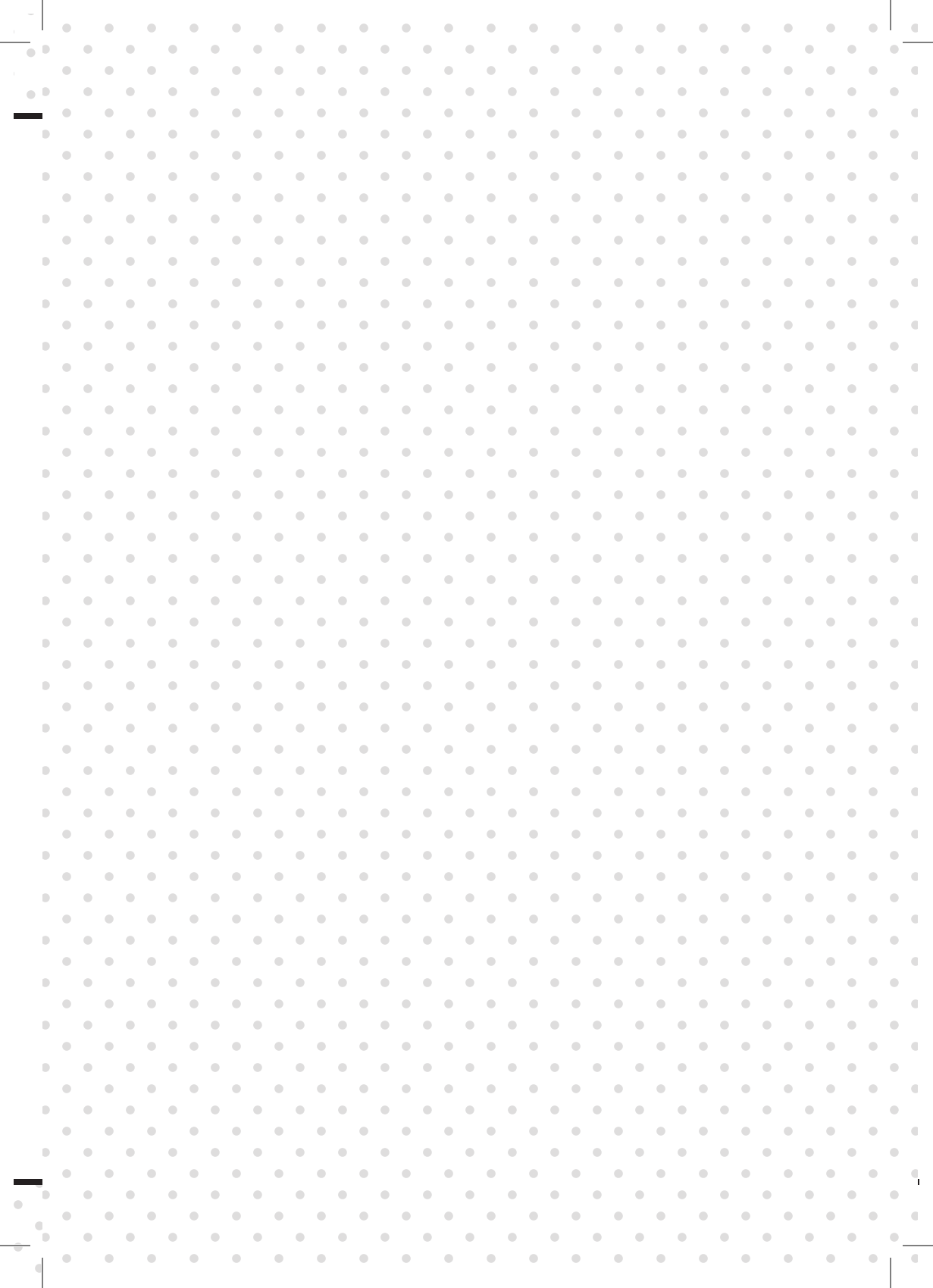



Importado por / Importado por:

COMAFE S.COOP.

F-28195873

Polígono Industrial N^a Señora de Butarque.

Calle Rey Pastor 8, 28914, Leganés

Madrid, España

FABRICADO EN / FABRICADO EM R.P.C.

MODELO: UW-1646

