



Características Técnicas:

- Caja cincada
- Frente y cerradero en acero inox
- Gancho laminar cementado
- Picaporte, rodillo y gancho niquelados

Dotación:

- Cilindro con leva corta de 13,2 mm
- Cerradero en acero inox
- Tornillo fijación cilindro
- Embellecedores para cilindro ref. 06012.01

Bajo pedido:

- Dotaciones específicas de cilindros y cerraderos adaptables a las distintas series de perfiles de aluminio
- Escudo de seguridad ref. E-131.05

Mano:

0= reversible

Tipología	Descripción	Vueltas	Ejes	Frente	Entrada	Uds.	REFERENCIA			
							Tipo	Dim	Mano Dcha. Izda.	
	<ul style="list-style-type: none"> • Picaporte y gancho • Cilindro niquelado 30x30 mm. • Cerradero inox ref. G01.303.67 • 2 embellecedores para cilindro ref. 06012.01 	1	85	25	20	22	L4120	20	0	0
		1	85	25	25	22	L4120	25	0	0
	<ul style="list-style-type: none"> • Rodillo y gancho • Cilindro niquelado 30x30 mm. • Cerradero inox ref. G01.304.67 • 2 embellecedores para cilindro ref. 06012.01 	1	-	25	20	22	L4130	20	0	0
		1	-	25	25	22	L4130	25	0	0
	<ul style="list-style-type: none"> • Gancho • Cilindro niquelado 30x30 mm. • Cerradero inox ref. G01.305.67 • 2 embellecedores para cilindro ref. 06012.01 	1	-	25	20	22	L4140	20	0	0
		1	-	25	25	22	L4140	25	0	0

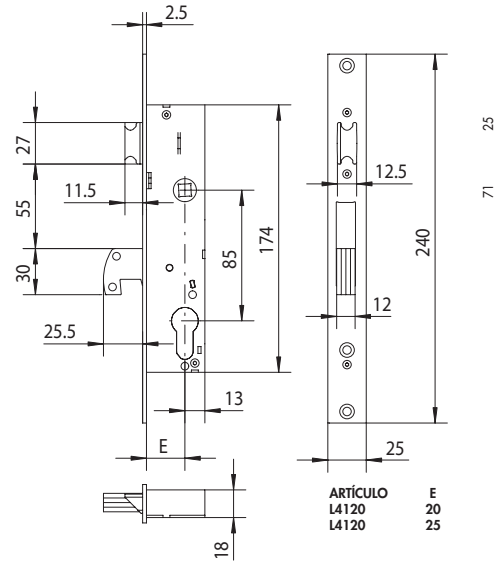

71 25

