

ASTILLADORA HIDRÁULICA

Manual del Usuario

NÚMERO DE MODELO: 65553 65558 65558-6 65558-7

NÚMERO DE SERIE: _____

El número del modelo y el número de serie aparecen en la etiqueta principal.
Le recomendamos que guarde ambos números en un lugar seguro para futuras referencias.

PARA SU SEGURIDAD

**LÉA Y ENTIENDA TODAS LAS INSTRUCCIONES DE ESTE MANUAL
ANTES DE UTILIZAR LA MÁQUINA**

ÍNDICE

1. Introducción	03
2. Símbolos	03
3. Seguridad	04
3.1. Advertencias de seguridad e instrucciones	
3.2. Advertencias especiales e instrucciones	
3.3. Especificaciones	
4. Contenido de la entrega	09
5. Montaje	10
6. Familiarícese con su herramienta	13
7. Transporte	14
8. Entrega de la astilladora hidráulica a su lugar de trabajo	15
9. Funcionamiento de la astilladora	15
10. Liberar un tronco atascado	17
11. Cambio de aceite hidráulico	18
12. Afilado de la hoja de corte	19
13. Localización y reparación de averías	20
14. Diagrama del cableado	21
15. Diagrama del sistema hidráulico	21
16. Esquema de las piezas	22
17. Declaración “CE” de conformidad	55

1. INTRODUCCIÓN

Su nueva astilladora hidráulica responderá a todas sus necesidades. Ha sido fabricada siguiendo las más estrictas normas de calidad a fin de cumplir con los criterios más estrictos de funcionamiento. Es segura y fácil de manejar y, con el debido cuidado, podrá serle útil durante muchos años.



Lea completamente este manual antes de utilizar su nueva astilladora. Preste especial atención a los avisos y advertencias de seguridad.

PROTECCIÓN AMBIENTAL



Recicle los materiales no deseado en lugar de disponer de ellos como residuos. Todas las herramientas, mangueras y el embalaje deben ser ordenados, llevados a l centro de reciclaje local y dispuestos de forma no perjudicial para el medioambiente.

2. SÍMBOLOS

La placa de características de su herramienta puede mostrar símbolos. Estos representan la información importante sobre el producto o instrucciones sobre su uso.



Lea detenidamente estas instrucciones antes de utilizar la máquina.



Utilice calzado de seguridad.



Utilice guantes de protección.



Utilice gafas de protección. Utilice protectores auditivos.



No retire ni altere las protecciones o dispositivos de seguridad



Deseche el aceite usado siendo respetuoso con el medio ambiente.



No use esta máquina bajo la lluvia.



Manténgase alejado de las piezas móviles



No retire con sus manos troncos que hayan quedado bloqueados



¡Peligro! Manténgase alejado de las piezas móviles



Desconecte el cable de alimentación antes de reparar, limpiar o revisar la máquina



Mantenga a los curiosos alejados de la zona de trabajo.

3. SEGURIDAD

3.1. ADVERTENCIAS DE SEGURIDAD E INSTRUCCIONES

FAMILIARÍCESE CON SU HERRAMIENTA

Lea y comprenda el manual del usuario y las etiquetas adheridas a la astilladora. Aprenda acerca de su aplicación y limitaciones, así como también sobre los peligros potenciales específicos de su uso.

DROGAS, ALCOHOL Y MEDICAMENTOS

No utilice la astilladora si se encuentra bajo la influencia de drogas, alcohol o de algún medicamento que pudiera afectar su capacidad para utilizarla correctamente.

EVITE SITUACIONES PELIGROSAS

Coloque la astilladora hidráulica sobre una mesa de trabajo plana, nivelada y sólida de entre 72 y 85 cm de altura. Asegúrese que tenga espacio suficiente como para poder manejar la herramienta y para ayudar al operador a estar alerta. Fije la astilladora a la superficie de trabajo para que no se deslice ni se desplace.

Mantenga su zona de trabajo limpia y bien iluminada. Las superficies desordenadas pueden provocar lesiones. No utilice la astilladora en zonas húmedas o mojadas ni la esponja bajo la lluvia.

No la utilice en zonas donde los vapores de la pintura, disolventes o líquidos inflamables representan un peligro potencial.

REVISE SU ASTILLADORA HIDRÁULICA

Revise su herramienta antes de utilizarla. Mantenga las protecciones en su lugar y en buen estado. Mantenga las protecciones en su lugar y en buen estado. Compruebe

siempre que las llaves y las llaves de ajuste hayan sido retiradas de la herramienta antes de ponerla en marcha. Cambie las piezas dañadas, reemplace cualquier pieza que falte o que falle antes de usar la máquina.

UTILICE ROPA ADECUADA

No utilice ropa suelta, guantes, corbatas o joyas (anillos, relojes de pulsera). Pueden quedar atrapados en las piezas móviles.

Use guantes protectores que no sean conductores de la electricidad y calzado antideslizante. Use una redcilla para el cabello largo, evitando que quede atrapado en la máquina.

PROTEJA SUS OJOS Y ROSTRO

Cualquier astilladora cuando está en funcionamiento puede lanzar objetos extraños en los ojos, lo que puede causar daños irreversibles. Siempre utilice gafas de seguridad. Actualmente, las lentes de las gafas ordinarias que encuentra en el mercado son únicamente resistentes a los impactos. No son gafas de seguridad.

No coloque la astilladora en el suelo para trabajar. Ésta es una posición de funcionamiento inadecuada, ya que el operador tiene que acercarse a la máquina, y existe el riesgo de que las virutas o desechos sean lanzados.

CABLES DE EXTENSIÓN

El uso incorrecto de los cables de extensión puede provocar que la astilladora no funcione adecuadamente, lo que resultaría en sobrecalentamiento. Asegúrese que el cable de extensión no sea más largo de 10 metros y su sección no sea inferior a 2,5mm² para permitir suficiente flujo de corriente al motor.

Evite el uso de conexiones libres y aisladas de manera inadecuada. Las conexiones deben realizarse con material protegido, adecuado para ser utilizadas en el exterior.

EVITE UNA POSIBLE DESCARGA ELÉCTRICA

Compruebe que el circuito eléctrico está protegido de manera adecuada y que se corresponde con la potencia, el voltaje y la frecuencia del motor. Asegúrese de tener toma a tierra y un interruptor diferencial.

Evite que su cuerpo contacte con las superficies puestas a tierra como tuberías, radiadores, estufas y neveras.

Nunca abra la caja del interruptor / caja de conexiones. Si ello fuese necesario, contacte con un electricista cualificado.

Evite que sus dedos toquen las clavijas de metal del conector al enchufar o de desenchufar la astilladora.

MANTENGA A LOS CURIOSOS Y A LOS NIÑOS ALEJADOS DE LA ZONA DE TRABAJO

Una única persona debe utilizar la astilladora. Además, mantenga a las personas alejadas de la zona de trabajo, especialmente cuando la herramienta esté funcionando. Nunca permita que otra persona le ayude a liberar un tronco atascado.

REVISE LOS TRONCOS ANTES DE PARTIRLOS

Asegúrese de que no haya clavos u objetos extraños en el tronco que ha cortar. Los extremos de los troncos deben ser planos. Las ramas deben cortarse a nivel de tronco.

NO SE EXTRALIMITE

El suelo no debe ser resabaladizo.

Mantenga la postura y el equilibrio en todo momento.

No se ponga nunca encima de la astilladora. Puede sufrir una lesión grave si la herramienta vuelca o si contacta de manera involuntaria con la herramienta de corte. No almacene ningún objeto sobre o cerca de la astilladora a fin de evitar que alguien se suba a la herramienta para intentar alcanzarla.

EVITE LESIONES CAUSADAS POR ACCIDENTES INESPERADOS

Preste siempre total atención al movimiento de la astilladora cuando esté trabajando.

No intente cargar su astilladora mientras el sistema hidráulico esté en marcha.

Mantenga sus manos alejadas de las piezas móviles.

PROTEJA SUS MANOS

Mantenga sus manos alejadas de los cortes y las rajadas abiertas que se encuentran en el tronco ya que pueden cerrarse súbitamente y aplastar o amputar sus manos.

No retire los troncos bloqueados con sus manos.

NO FUERCE LA HERRAMIENTA

Esta herramienta funcionará mejor y de forma más segura si sigue los valores establecidos. No trate de cortar troncos más grandes de los indicados en la tabla de especificaciones ya que podría ser peligroso y podría dañar la máquina.

No utilice la máquina para un propósito por el cual no fue diseñada.

NUNCA DEJE LA HERRAMIENTA DESATENDIDA MIENTRAS ESTÉ EN FUNCIONAMIENTO

No abandone la herramienta hasta que se haya parado completamente

DESCONECTE LA CORRIENTE

Desconecte la máquina de la red eléctrica cuando no la esté utilizando. Desconéctela también antes de realizar cualquier ajuste, reparación o tarea de limpieza. Consulte el manual técnico antes de realizar cualquier tarea de mantenimiento.

PROTEJA EL MEDIO AMBIENTE

Lleve el aceite usado a un punto de recogida autorizado o siga las indicaciones estipuladas en el país donde se utilice dicha máquina.

No vierta el aceite en los desagües, el suelo o en el agua.

MANTENGA SU ASTILLADORA EN BUEN ESTADO

Mantenga su astilladora limpia para un mejor y más seguro resultado.

MANTEGA A LOS MENORES ALEJADOS DE SU TALLER

Cierre la puerta de la tienda o almacén. Desconecte todos los enchufes. Guarde la astilladora en un lugar seguro y lejos del alcance de los niños y de aquellas personas a quien no se permita utilizar la herramienta.

3.2. ADVERTENCIAS ESPECIALES E INSTRUCCIONES

- Esta máquina ha sido diseñada para ser activada por una sola persona. Si bien existe la posibilidad de que otros usuarios trabajen con esta herramienta (por ejemplo, para cargar o descargar), únicamente un operario debe activar las tareas de corte.
- Los menores de edad no deben utilizar esta herramienta.
- Se deberán verificar los requisitos de instalación y de mantenimiento, incluyéndose los de dispositivos como pueden ser aquellos dispositivos de mando a dos manos. Se deberá detallar la frecuencia en la que debe realizarse dicha verificación y el método a seguir.
- No intente sacar con sus manos un tronco que haya quedado atascado. Inserte una cuña debajo del tronco atascado.
- Únicamente el personal especializado debe montar la máquina.

3.3. ESPECIFICACIONES

Número modelo		65553 SLO400T-N	65558 SLO500T-N	65558-6	65558-7 SLO700T-N
Motor		230V-50Hz 1500W,7,5A	220-240V – 50Hz 2200W, S3 25%, 9,6ª		230V -50Hz, 2300W, S6 40% 10,3A
Capacidad de corte	Diámetro	50 – 250 mm			
	Longitud	130 – 370mm	200 – 520 mm		
Fuerza máxima		4 T	5 T	6 T	7 T
Presión hidráulica		16,5 Mpa	20,6 Mpa	20,8 Mpa	24,2 Mpa
Capacidad aceite hidráulico		2,4 L	3,5 L		
Nivel de presión de ruido (lpA)		78,8 DbA sin carga		89,8 dbA con carga completa	
Vibración		<2,5 m/s ²			
Dimensiones	Longitud	99,5 cm	116 cm		
	Anchura	42,5 cm			
	Altura	610 cm			
Peso	Caja de acero	49 kg	55 kg	59 kg	60 kg
	Caja de cables	45 kg	50 kg	54 kg	55 kg

*S6 40%, funcionamiento continuo función periódica: el ciclo de una carga tiene una duración de 10 minutos, el tiempo de funcionamiento a una carga constante es de 4 minutos, el tiempo de funcionamiento sin carga es de 6 minutos.

*S3 25%, función periódica intermitente: el ciclo de una carga tiene una duración de 10 minutos, el tiempo de funcionamiento a una carga constante es de 2,5 minutos, el tiempo de desactivación y de descanso es de 7,5 minutos.

*El diámetro del tronco es indicativo - un tronco pequeño puede ser difícil de dividir, sobre todo si tiene nudos o bien es de madera dura. Por otra parte, no suele ser difícil dividir troncos con fibras regulares.

REQUISITOS ELÉCTRICOS

Para el modelo #65553 (SLO400T-N), #65558-7 (SLO700T-N)

Conecte la alimentación principal a un suministro eléctrico estándar de 230V \pm 10% (50Hz \pm 1%) con dispositivos de protección de baja tensión, sobretensión, sobrecorriente, así como con un dispositivo de corriente residual (RCD) con máximo corriente residual nominal de 0,03A.

Para el modelo #65558 (SLO500T-N), #65558-6

Conecte la alimentación principal a un suministro eléctrico estándar de 220V-240V \pm 10% (50Hz \pm 1%) con dispositivos de protección de baja tensión, sobretensión, sobrecorriente, así como con un dispositivo de corriente residual (RCD) con máximo corriente residual nominal de 0,03A.

Para todos los modelos

Si la máquina lleva una clavija BSI o SEV homologado, el grado de protección de la combinación clavija conector debería ser por lo menos IP44.

4. CONTENIDO DE LA ENTREGA

CONTENIDO DE LA ENTREGA

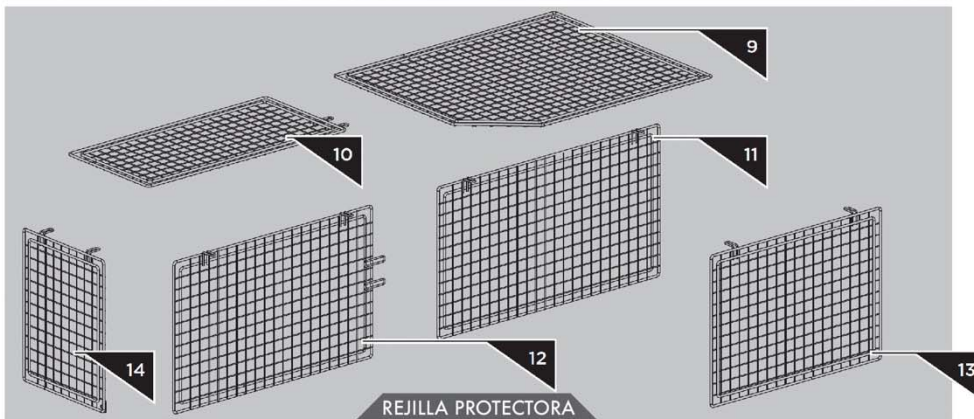
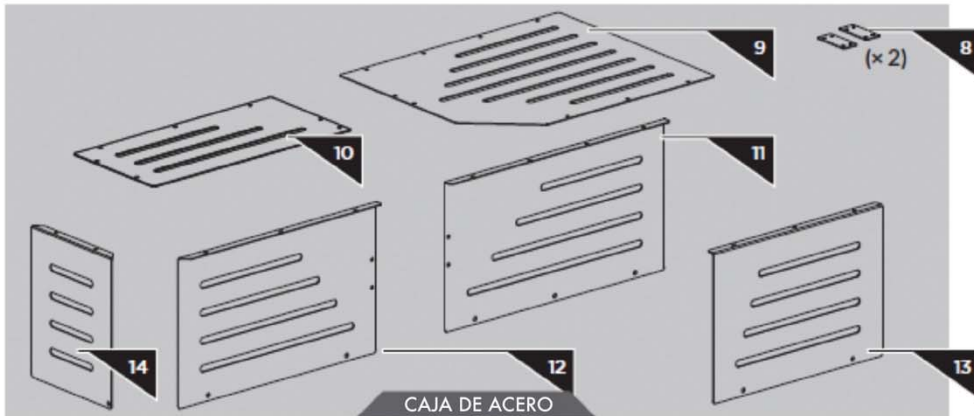
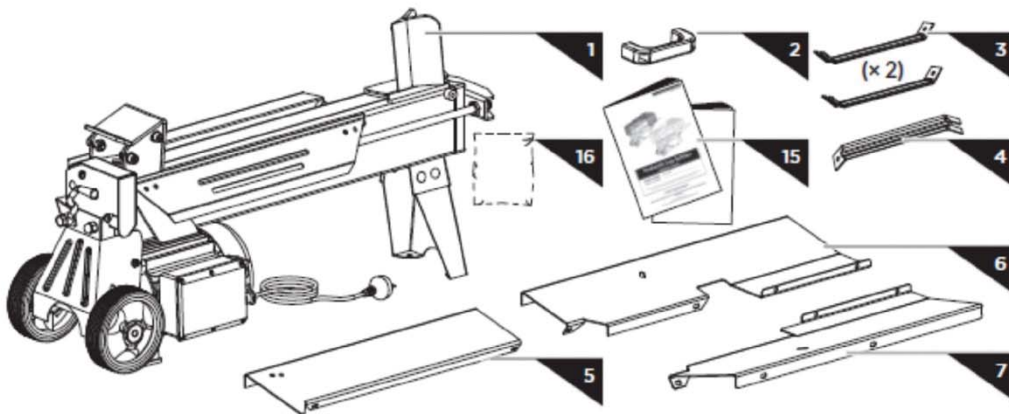

- | | |
|--|---|
| 1 Cuadro de la astilladora | 9 Placa protectora superior 1 |
| 2 Asa de transporte | 10 Placa protectora superior 2 |
| 3 Puntas de soporte 1 (2 pares) | 11 Placa protectora trasera 1 |
| 4 Puntas de soporte 2 | 12 Placa protectora trasera 2 |
| 5 Placa protectora inferior | 13 Placa protectora frontal |
| 6 Bandeja 1 | 14 Placa protectora izquierda |
| 7 Bandeja 2 | 15 Manual del operario |
| 8 Placa de conexión (sólo caja de acero) | 16 Incluye bolsa de accesorios de montaje |

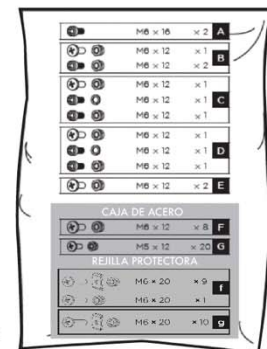

5. MONTAJE

ASA DE TRANSPORTE

Coloque el asa de transporte en el soporte en forma de U y fíjelo con dos pernos M6x16.

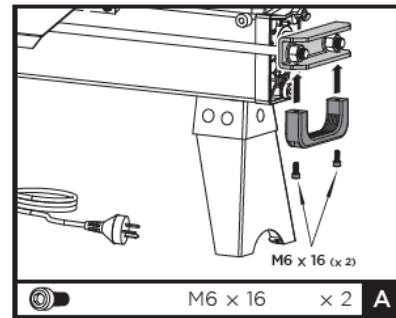

BANDEJA

1. Coloque la placa protectora inferior en la placa conductora trasera y fíjela con dos tornillos de cabeza hueca M6x12 y contratuercas.

Afloje el tornillo de cabeza hueca y la arandela grande del soporte de la rueda. Introduzca el extremo abierto de la punta de soporte 2 entre la arandela grande y el soporte de la rueda y apriete el tornillo.

Conecte el extremo superior de la punta de soporte 2 con la placa protectora inferior con un tornillo con ranura en cruz M6x12 y con contratuerca M6 y ajústelo.

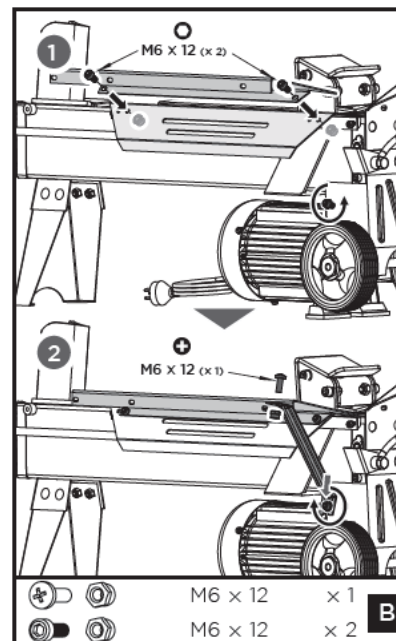

2. Alinee los dos agujeros de fijación de la bandeja 1 con los agujeros de la parte trasera de la astilladora. Introduzca un tornillo de cabeza hueca M6x12 y una arandela elástica 6 en el agujero de fijación del lado izquierdo y otro tornillo de cabeza hueca M6x12 y contratuerca M6 en el lado derecho. Apriete bien ambos tornillos.

Afloje el tornillo de cabeza de copa y la tuerca del lado izquierdo de la pata delantera e introduzca el extremo abierto de la punta de soporte 1 sobre el tornillo y luego apriételo. Conecte el extremo superior de la punta de soporte 1 con un tornillo de ranura en cruz M6x12 y contratuerca M6 y luego apriételo.

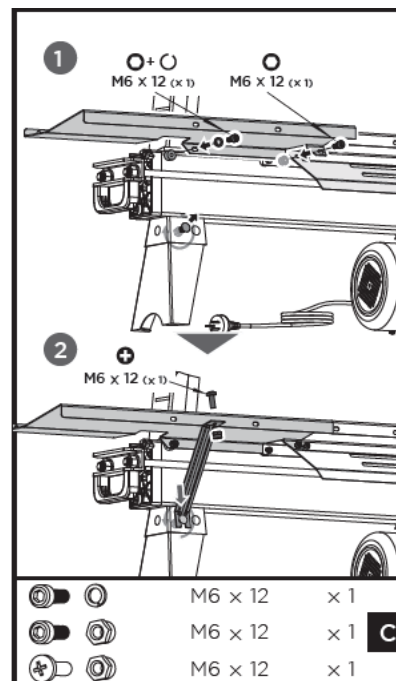

3. Alinee los dos agujeros de fijación de la bandeja 2 con los agujeros de la parte delantera de la astilladora. Introduzca un tornillo de cabeza hueca M6x12 y una arandela elástica 6 en el agujero de fijación del lado derecho y otro tornillo de cabeza hueca M6x12 y contratuerca M6 en el lado izquierdo. Apriete bien ambos tornillos.

Afloje el tornillo de cabeza de copa y la tuerca del lado derecho de la pata delantera e introduzca el extremo abierto de la punta de soporte 1 sobre el tornillo y luego apriételo. Conecte el extremo superior de la punta de soporte 1 a la bandeja 2 con un tornillo de ranura en cruz M6x12 y contratuerca M6 y luego apriételo.

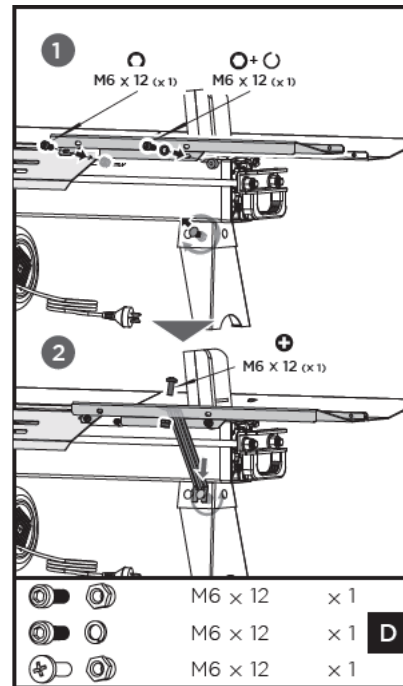

4. Conecte la bandeja 1 y la bandeja 2 con dos tornillos M6x12 y contratuercas.

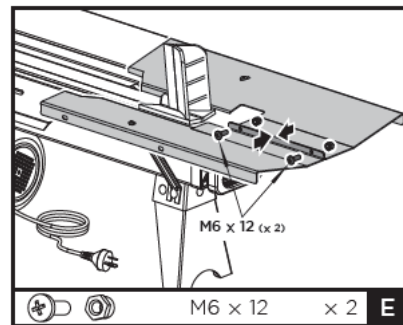

CAJA DE ACERO

1. Fije la placa protectora frontal, la placa protectora izquierda y las dos placas protectoras traseras a la bandeja ya la placa inferior con pernos M6x12 y tuercas.

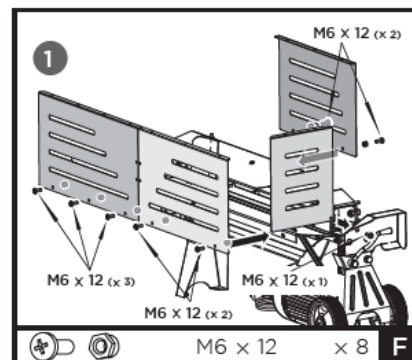

2. Monte las dos placas protectoras superiores a las placas verticales con pernos M5x12 y tuercas.

3. Conecte las dos placas protectoras superiores / placas protectoras traseras con los conectores de placa y los pernos M5x12 y tuercas.

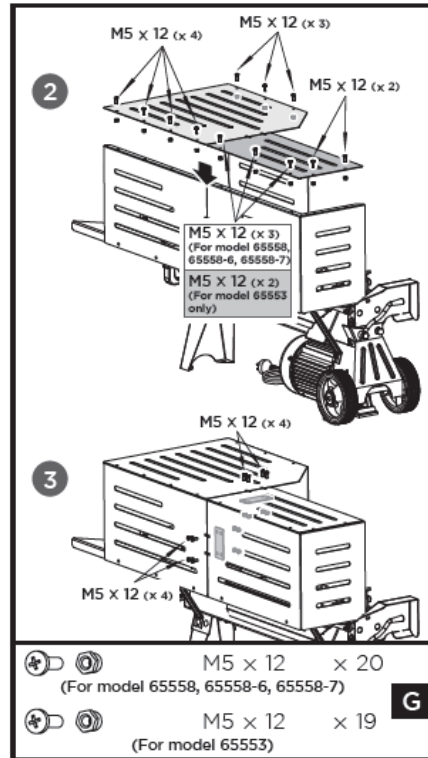

REJILLA DE PROTECCIÓN

1. Conecte dos placas de protección trasera juntas con dos pernos M6x20, espaciadores en U y tuercas.

2. Fije la placa de protección delantera, la placa de protección izquierda y las placas de protección trasera a la bandeja de registro y a la placa inferior. Fije las placas delantera y trasera con los pernos M6x20, los espaciadores en U y las tuercas y la placa izquierda con los pernos M6x20 y las tuercas.

3. Monte las dos placas de protección superiores en las placas verticales con pernos M6x20, espaciadores en U y tuercas.

4. Conecte dos placas de protección superiores con dos pernos M6x20, espaciadores en U y tuercas.

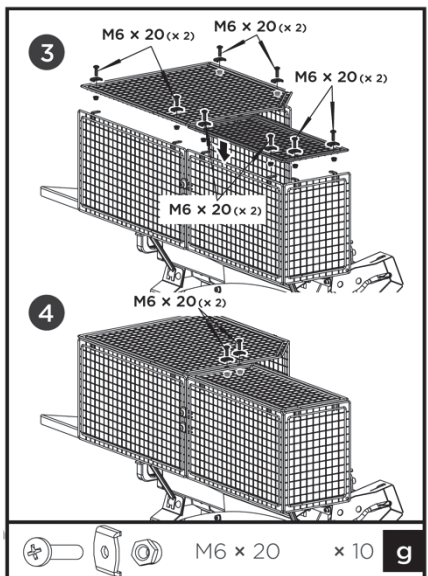
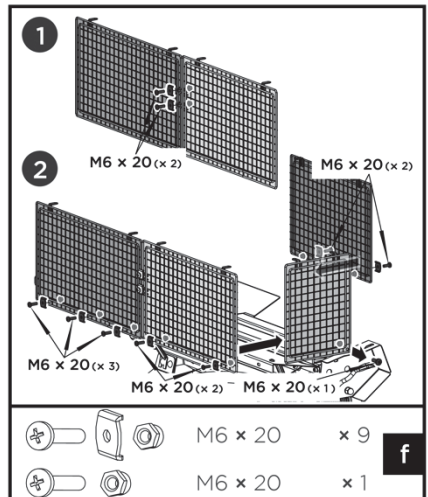

6. FAMILIARÍCESE CON SU MÁQUINA

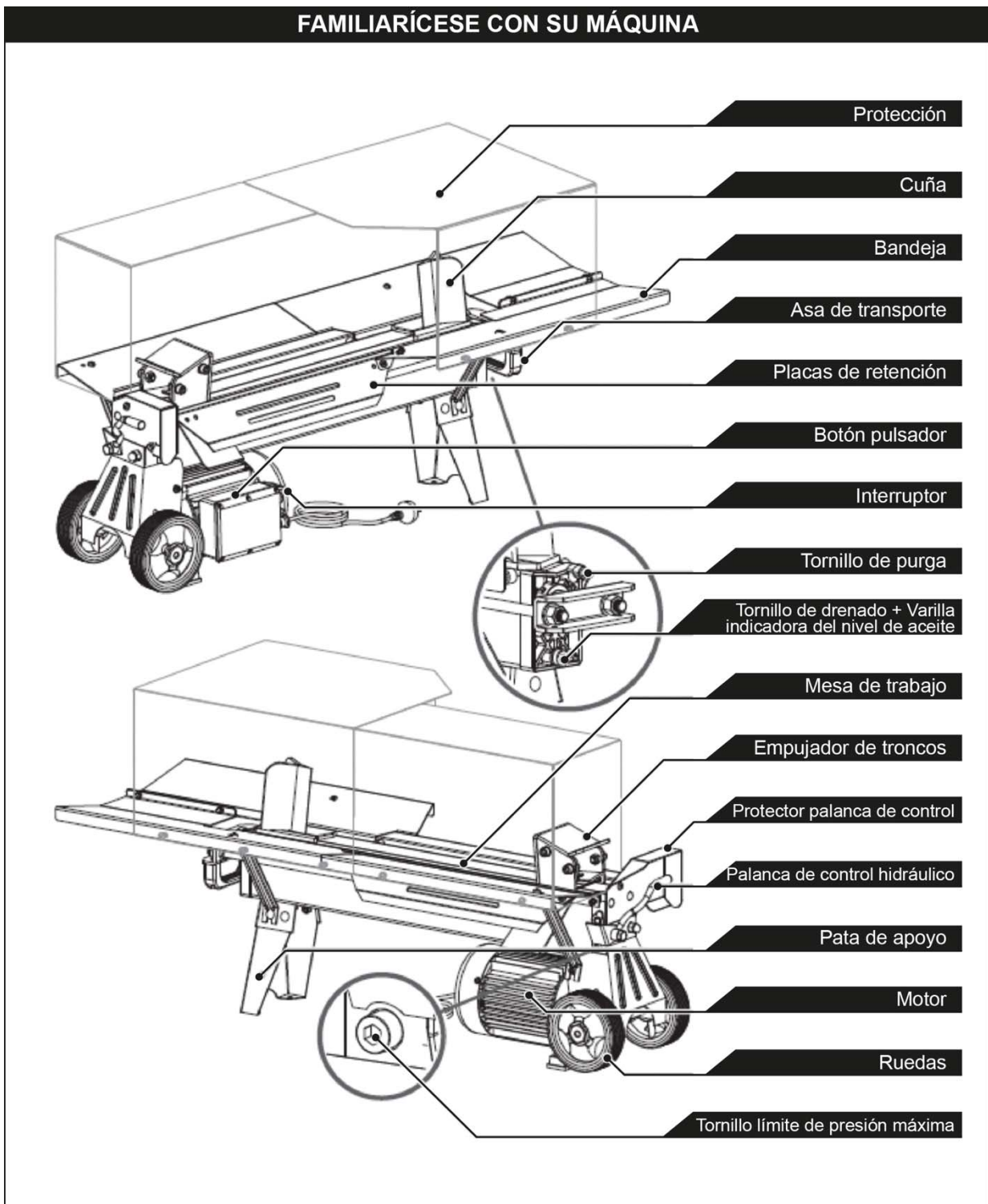

Tornillo de purga

Antes de usar la astilladora, el tornillo de purga debe aflojarse con algunas rotaciones hasta que el aire pueda entrar y salir con suavidad del depósito de aceite.



El flujo del aire a través del agujero del tornillo de purga debe ser detectable mientras se usa la astilladora.

Antes de mover la astilladora, asegúrese de que el tornillo de purga esté apretado para evitar fuga de aceite en este punto.



Si no lo ha aflojado, el tornillo de purga hará que se comprima el aire sellado en el sistema hidráulico tras ser descomprimido, esa compresión y descompresión continua del aire empujarán los sellos del sistema hidráulico y causará daño permanente a la astilladora.

Tornillo de límite de presión máxima

La presión máxima se configura desde fábrica y el tornillo de límite de presión máxima se sella con cola para asegurar que la astilladora no funcione cuando la presión sea inferior a 4(5/6/7) toneladas. La configuración la lleva a cabo un mecánico utilizando las herramientas adecuadas.

El reajuste o configuración no autorizada puede provocar que la bomba hidráulica no ejerza suficiente presión o **CAUSAR LESIONES GRAVES ASÍ COMO DAÑOS EN LA MÁQUINA.**



NO AJUSTE EL TORNILLO DE LÍMITE DE PRESIÓN MÁXIMA

7. TRANSPORTE

La astilladora está equipada con dos ruedas para desplazamientos cortos para trasladar la astilladora hasta la zona de trabajo.

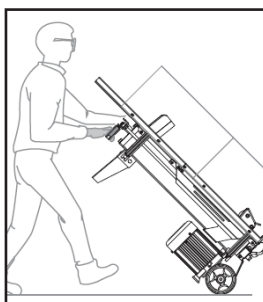

No transporte la astilladora cargada con madera.

8. ENTREGA

DESPLAZAMIENTO DE LA ASTILLADORA HASTA SU LUGAR DE TRABAJO

La astilladora está equipada con dos ruedas para desplazamiento cortos. Para mover la astilladora hasta su lugar de trabajo, agarre el asa (A) para inclinar la máquina ligeramente después de asegurarse que la tapa del depósito de aceite está bien apretada.

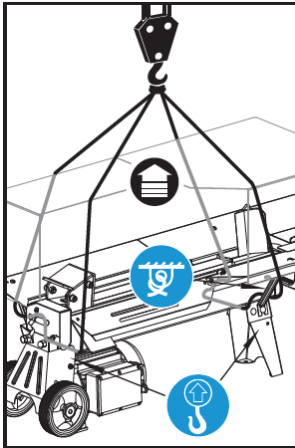

Transporte de larga distancia

Ate la astilladora por los puntos marcados una vez se encuentre en el camión para evitar que pueda moverse libremente durante el trayecto.

 Si utiliza una grúa, coloque un cabestrillo alrededor de la estructura para alzarla. No intente nunca levantar la astilladora por el asa.

9. FUNCIONAMIENTO DE LA ASTILLADORA

CONDICIONES DE APLICACIÓN

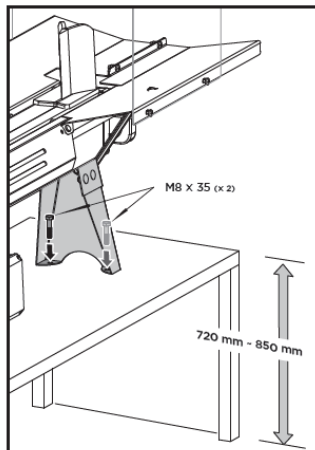

Esta astilladora es un modelo para uso casero y ha sido diseñada para funcionar bajo temperaturas ambiente de entre +5°C y 40°C y para ser utilizada a una altitud máxima de 1000m por encima del nivel del mar. La humedad circundante debe ser inferior de 50% a una temperatura de 40°. Puede ser almacenada o transportada a una temperatura ambiente de entre -25°C y 55°C.

Antes de poner la herramienta en funcionamiento, colóquela sobre una mesa de trabajo plana, nivelada y sólida de entre 72 y 85 cm de altura. Fije la pata de apoyo sobre la base dura del suelo con dos pernos M8 x 35(A).

Partición – Operación que debe ser realizada con ambas manos

Esta astilladora viene equipada con un sistema de control “ZHB” que debe ser manejado con las dos manos del operario. La mano izquierda controla la palanca de control hidráulica y la derecha controla el interruptor del botón pulsador. La astilladora se

bloqueará si no utiliza ambas manos. Únicamente cuando ambas manos suelten los controles, el empujador de troncos volverá hacia atrás a su posición inicial.

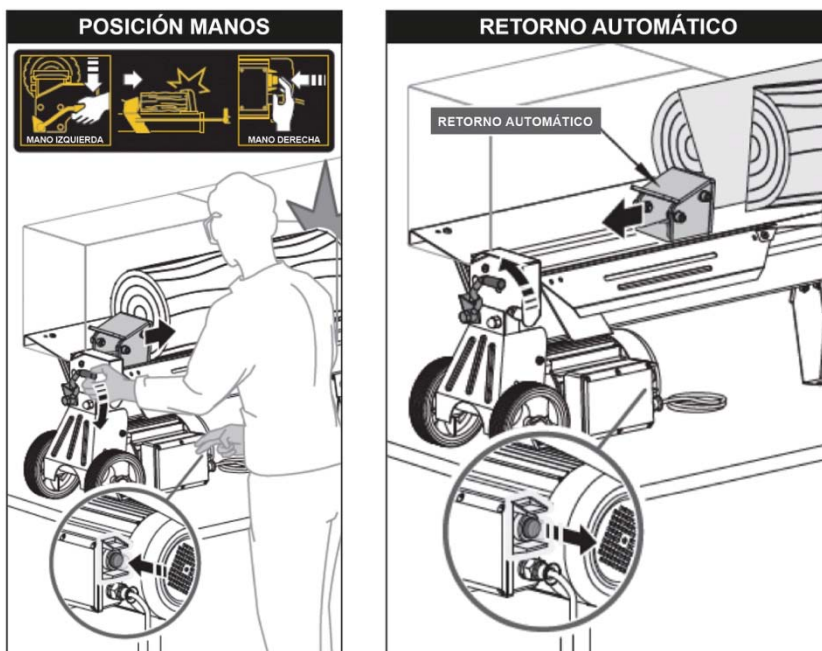

El dispositivo de bloqueo de tipo gatillo impide la bajada de la palanca de control hidráulica. Para accionar la palanca de control hidráulica, retraiga el gatillo hacia atrás con el dedo índice antes de empujar hacia delante la palanca de control hidráulica.

⚠ ¡Nunca fuerce la astilladora manteniendo presión durante más de 5 segundos para cortar madera excesivamente dura!

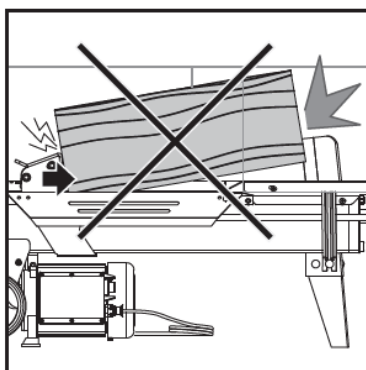

Después de este intervalo de tiempo, el aceite bajo presión se calentará en exceso y la máquina podría resultar dañada. Cuando corte troncos muy duros, gírelo 90° e intente cortarlo en una dirección distinta. En todo caso, si no puede cortar el tronco, significa que su dureza excede la capacidad de la máquina y deberá desecharse para proteger la astilladora.

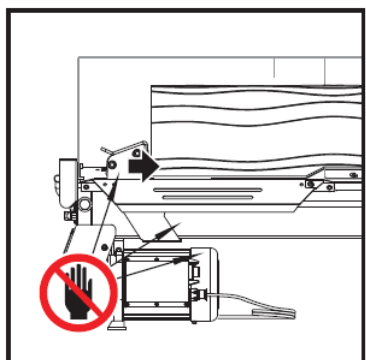

Sujete firmemente el tronco en las placas de sujeción y la mesa de trabajo. Asegúrese de que los troncos no giran, basculan o se deslizan mientras se están cortando. No fuerce la hoja cortando el tronco en la parte superior, ya que se dañará la hoja o la herramienta.

Corte el tronco en la dirección de sus vetas de crecimiento. No ponga el tronco a través de la máquina para cortarlo. Esto podría ser peligroso y puede dañar gravemente la máquina.

No intente cortar dos troncos al mismo tiempo. Uno de ellos puede salir despedido hacia arriba y golpearle.



Mantenga sus manos alejadas de la zona de corte.

10. EXTRACCIÓN DE UN TRONCO ATASCADO

- Suelte los dos controles.
- Cuando se haya retraído el empujador de troncos y esté detenido completamente en su posición inicial, inserte una cuña de madera debajo del tronco atascado.
- Arranque la cortadora para empujar la cuña de madera y colocarla totalmente debajo del tronco atascado.
- Repita este procedimiento con cuñas más agudas para sacar completamente el tronco.

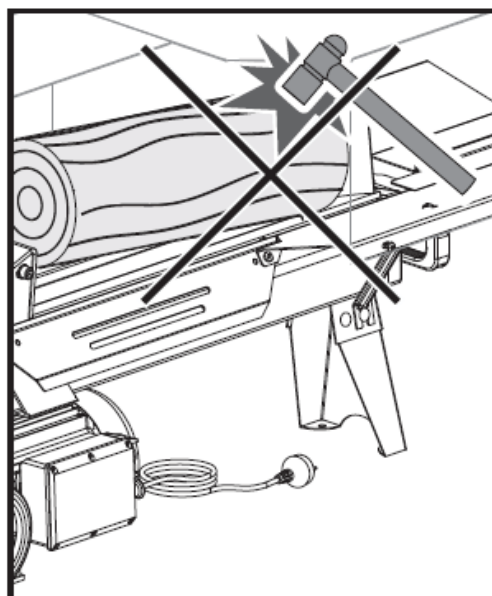
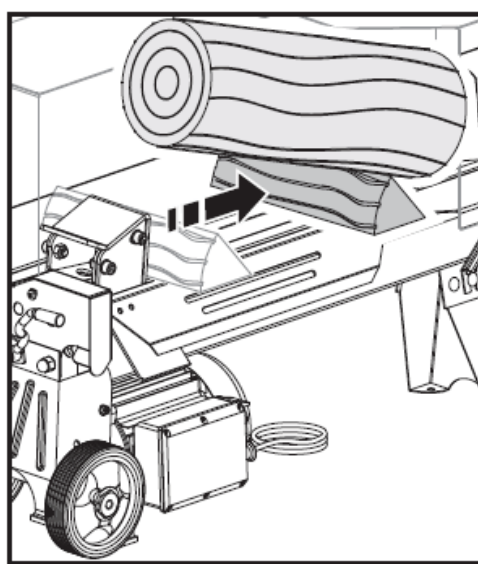
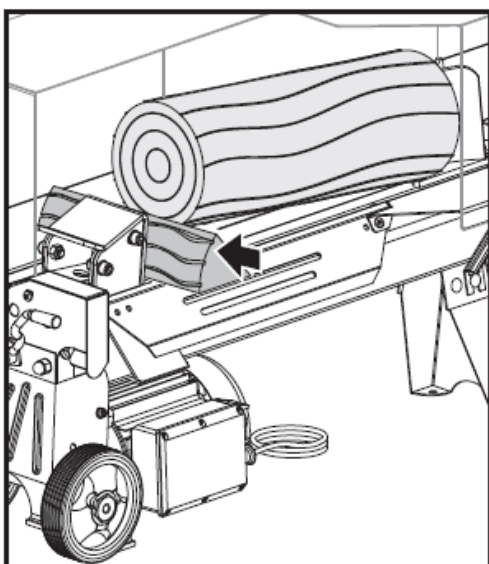

 **No intente sacar el tronco golpeándolo.**

Si se golpea, se dañará la máquina y el tronco puede salir despedido, y causar un accidente.

11. CAMBIO DE ACEITE HIDRÁULICO

Cambie el aceite hidráulico de la astilladora cada 150 horas de uso. Realice los pasos siguientes para cambiar el aceite:

- Asegúrese de que todas las piezas móviles están detenidas y que la astilladora esté desenchufada.
- Desenrosque y quite el tornillo de drenado de aceite con varilla indicadora del nivel de aceite.
- Gire la astilladora sobre el lado de la pata de apoyo sobre un recipiente con una capacidad de 4 litros para vaciar el aceite hidráulico.
- Gire la cortadora sobre el lado del motor.
- Llene el depósito con aceite hidráulico nuevo teniendo en cuenta la capacidad del depósito de aceite en la tabla de especificaciones de cada modelo.
- Limpie la superficie de la varilla indicadora en el tornillo de vaciado de aceite y póngala de nuevo en el depósito de aceite mientras mantiene la astilladora en posición vertical.
- Asegúrese de que el nivel del aceite nuevo esté entre las dos líneas situadas alrededor de la varilla indicadora de nivel.
- Limpie el tornillo de vaciado de aceite antes de enroscarlo de nuevo. Compruebe que está bien apretado para evitar pérdidas antes de colocar la astilladora de troncos en posición horizontal.

Para el sistema de transmisión hidráulico de la astilladora se recomienda utilizar los siguientes aceites hidráulicos o equivalentes:

- SHELL Tellus 22
- MOBIL DTE11
- ARAL Vitam GF 22
- BP Energol HLP-HM22

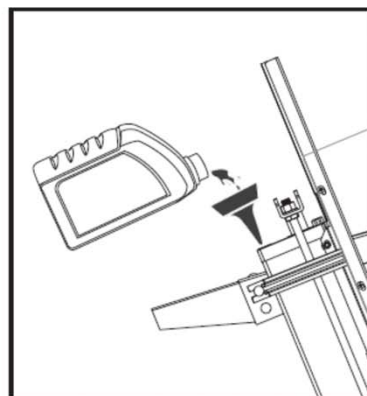
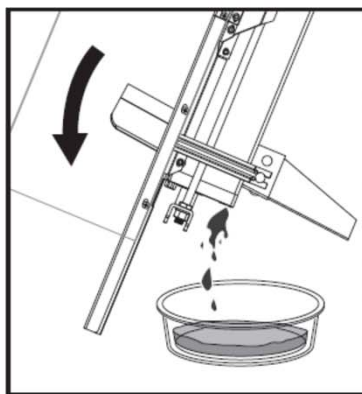
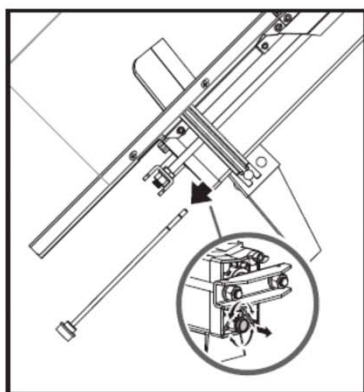

Nivel de aceite

Utilice una bandeja de drenaje que ayudará a recoger todo el aceite utilizado.

Retire el tapón de drenaje para drenar el aceite del sistema de transmisión hidráulica. Como medida de precaución, examine el aceite para comprobar que no haya virutas metálicas mezcladas con el aceite a fin de evitar futuras complicaciones.

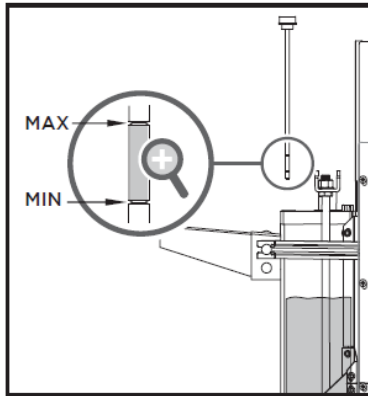

 Lea el nivel de aceite en la varilla indicadora de nivel para determinar los niveles máximo y mínimo. Si el nivel de aceite es demasiado bajo, podría dañar la bomba de aceite. Si la cantidad de aceite es excesiva la temperatura del sistema de transmisión hidráulica podría ser demasiado elevada.

12. AFILADO DE LA HOJA DE CORTE

Esta astilladora está equipada con una cuña de separación reforzada cuya hoja de corte ha sido especialmente tratada. Después de haber utilizado la astilladora durante un periodo de tiempo o cuando sea necesario, deberá afilar la hoja con una lima fina si observa alguna ligera deformación a lo largo del borde de corte.

13. LOCALIZACIÓN Y REPARACIÓN DE AVERÍAS

Problema	Posible causa	Solución
No es posible cortar troncos	El tronco está colocado de forma incorrecta.	Consulte la sección "Funcionamiento de la astilladora" para cargar correctamente el tronco.
	El tamaño o la dureza del tronco excede la capacidad de la herramienta.	Corte el tronco a un tamaño más pequeño antes de colocarlo en la astilladora.
	El borde de la hoja está desafilado.	Consulte la sección "Afilado de la hoja de corte" para afilar el borde de corte.
	Fuga de aceite.	Localice la fuga y contacte con su distribuidor.
	Se ha realizado un ajuste no autorizado en el tornillo limitador de presión máxima.	Contacte con su distribuidor.
El empujador de troncos da sacudidas, produce un ruido anómalo o vibra excesivamente	Falta de aceite hidráulico y aire excesivo en el sistema hidráulico.	Compruebe el nivel de aceite. Contacte con su distribuidor.
Pérdidas de aceite alrededor de la corredera de cilindro o en otros puntos	Aire atrapado en el sistema hidráulico durante el uso.	Afloje el tornillo de purga entre 3 y 4 vueltas antes de utilizar la astilladora.
	El tornillo de purga no está apretado antes de mover la astilladora.	Apriete el tornillo de purga antes de mover la astilladora.
	El tornillo de vaciado de aceite con varilla de nivel no está apretado.	Apriete el tornillo de vaciado de aceite con varilla de nivel.
	Conjunto de válvula de control hidráulico y / o junta(s) desgastados.	Contacte con su distribuidor.



ATENCIÓN: TODOS LOS TRABAJOS DE REPARACIÓN DEBEN SER REALIZADOS POR PERSONAL CUALIFICADO

14. DIAGRAMA DEL CABLEADO

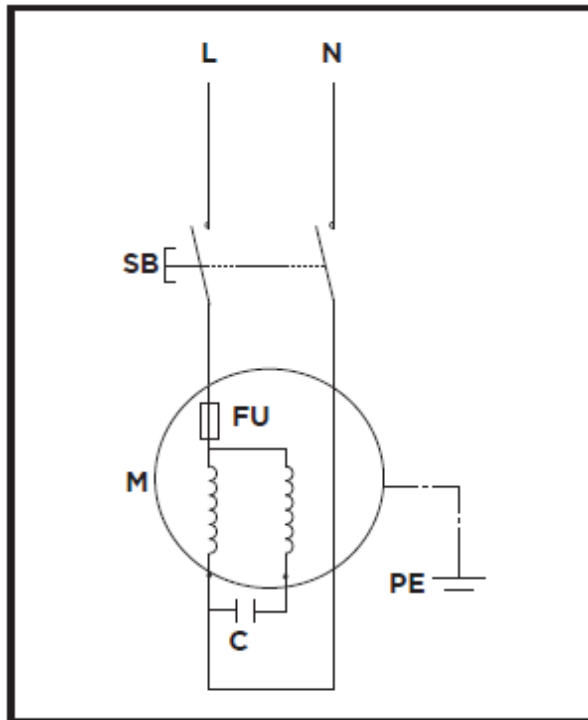

15. DIAGRAMA DEL SISTEMA HIDRÁULICO

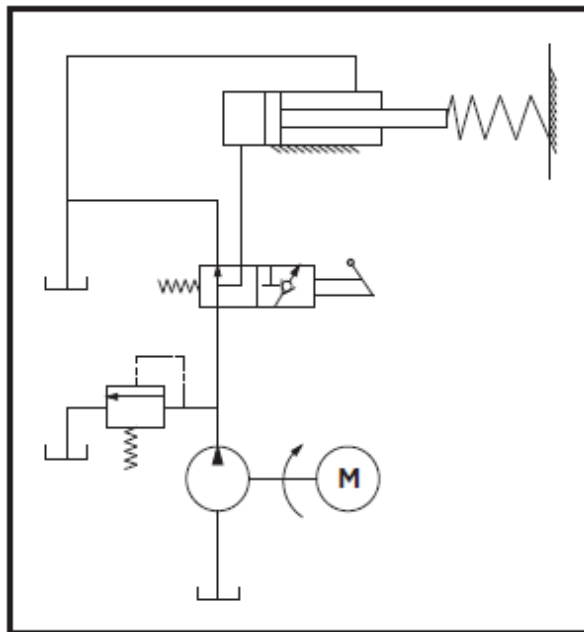

16. ESQUEMA DE LAS PIEZAS

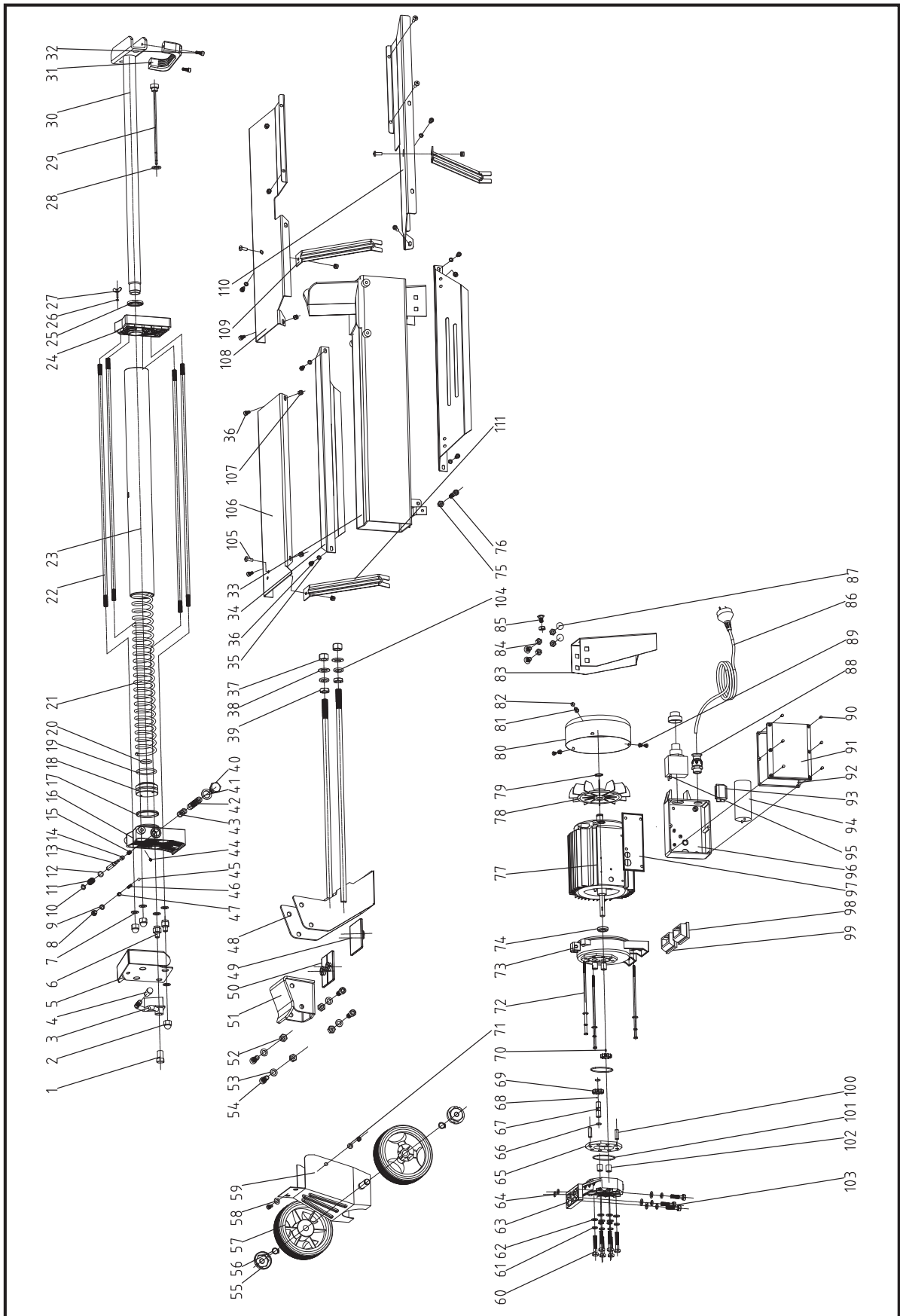

LISTADO DE PIEZAS

Nº	Descripción	Cant.
1	Tuerca de montaje de la palanca	1
2	Tuerca de sombrerete M10	3
3	Palanca	1
4	Pomo de la palanca	1
5	Protección de la palanca	1
6	Tuerca especial	2
7	Junta de cobre 10	4
8	Perno válvula de seguridad M8	1
9	Junta tórica 5,5x2	1
10	Arandela elástica 6	1
11	Resorte retráctil de válvula	1
12	Junta tórica 6 x 15	1
13	Varilla núcleo de la válvula	1
14	Presión de cierre de la vaina del sensor	1
15	Muelle presión de cierre de la vaina del sensor	1
16	Tapa de aluminio (trasera)	1
17	Junta tórica 50x2,65	1
18	Pistón	1
19	Anillo del pistón S5	1
20	Junta tórica 32 x 3,5	
21	Resorte	1
22	Perno roscado	4
23	Cilindro hidráulico	1
24	Tapa de aluminio (frontal)	1
25	Sellado vástago del pistón 30	1
26	Junta tórica 7 x 1,9	1
27	Tuerca de mariposa M5 x 12	1
28	Conjunto de arandelas 14	1
29	Varilla	1
30	Vástago del pistón	1
31	Asa de transporte	1
32	Tornillo M6 x 16	1
33	Bastidor de tubo	1
34	Plancha de plomo	2
35	Arandela elástica	6

Nº	Descripción	Cant.
36	Tornillo M6 x 12	12
37	Tuerca M14	2
38	Arandela plana 14	2
39	Tuerca hexagonal fina	2
40	Tapón de drenaje	1
41	Conjunto de arandelas 16	1
42	Válvula de manguito	1
43	Junta tórica 10 x 2	5
44	Tornillo de ajuste M5 x 8	1
45	Bola de acero 6	1
46	Resorte de válvula limitador de la presión	1
47	Tornillo de ajuste	1
48	Soldadura de conexión empujador de troncos	1
49	Injerto de plástico 1	1
50	Injerto de plástico 2	1
51	Empujador de troncos	1
52	Tuerca M10	4
53	Arandela plana 10	5
54	Tornillo M10 x 25	4
55	Tapa de la rueda	2
56	Arandela 14	2
57	Rueda	2
58	Arandela plana grande 6	1
59	Soldadura soporte rueda	1
60	Perno M8 x 55	6
61	Arandela elástica 8	9
62	Arandela 8	9
63	Tapa bomba de engranajes	1
64	Junta tórica 10,6x2,65	2
65	Placa carcasa de engranajes	1
66	Anillo de ajuste 10	2
67	Árbol de transmisión	1
68	Bola de acero 2,5	1
69	Bomba de engranajes	2
70	Perno 2,5 x 4	1

Nº	Descripción	Cant.
71	Arandela 6	1
72	Perno M5x180 (modelos: 65558, 65558-6, 65558-7)	3
	Perno M5x185 (sólo modelo 65553)	3
73	Cubierta del motor	1
74	Junta FB11 x 26 x 7	1
75	Tuerca M8	1
76	Tornillo M8 x 35	1
77	Motor	1
78	Ventilador del motor	1
79	Anillo de ajuste del eje A17	1
80	Cubierta	1
81	Arandela elástica 5	6
82	Tornillo M5 x 10	3
83	Pata	1
84	Tuerca M8	5
85	Perno M8 x 12	3
86	Cable & Clavija	1
87	Perno M8 x 16	3
88	Aro de metal del conector retenedor de tensión	1
89	Arandela 5	6
90	Tornillo M4 x 10	11
91	Tapa caja de conexiones	1
92	Capa impermeable	1

Nº	Descripción	Cant.
93	Borne de conexión	1
94	Condensador	1
95	Interruptor	1
96	Caja de conexiones	1
97	Capa impermeable	1
98	Soporte del motor (izquierdo)	1
99	Soporte del motor (derecho)	1
100	Perno 8 x 24	2
101	Junta tórica 46,2 x 1,8	2
102	Vaina del sensor	4
103	Perno M8x30	3
104	Arandela elástica 14 (para modelo 65553 ninguna)	2
105	Tornillo M6 x 12 (para montaje caja de acero)	13
	Tornillo M6 x 12 (para montaje rejilla de protección)	5
106	Placa protectora inferior	1
107	Contratuerca M6 (para montaje de la caja de acero)	17
	Contratuerca M6 (para montaje la rejilla de protección)	9
108	Bandeja 1	1
109	Puntal 1	2
110	Bandeja 2	1
111	Puntal	2



PIEZAS CAJA DE ACERO

Nº	Descripción	Cantidad
112	Placa protectora superior 2	1
113	Tornillo M5x12 (para los modelos 65558, 65558-6, 65558-7)	20
	Tornillo M5x12 (únicamente para el modelo 65553)	19
114	Contratuerca M5 (para los modelos 65558, 65558-6, 65558-7)	20
	Contratuerca M5 (únicamente para el modelo 65553)	19
115	Placa de conexión	2
116	Placa protectora superior 1	1
117	Placa protectora izquierda	1
118	Placa protectora trasera 2	1
119	Placa protectora trasera 1	1
120	Placa protectora frontal	1

ESQUEMA PIEZAS REJILLA DE PROTECCIÓN

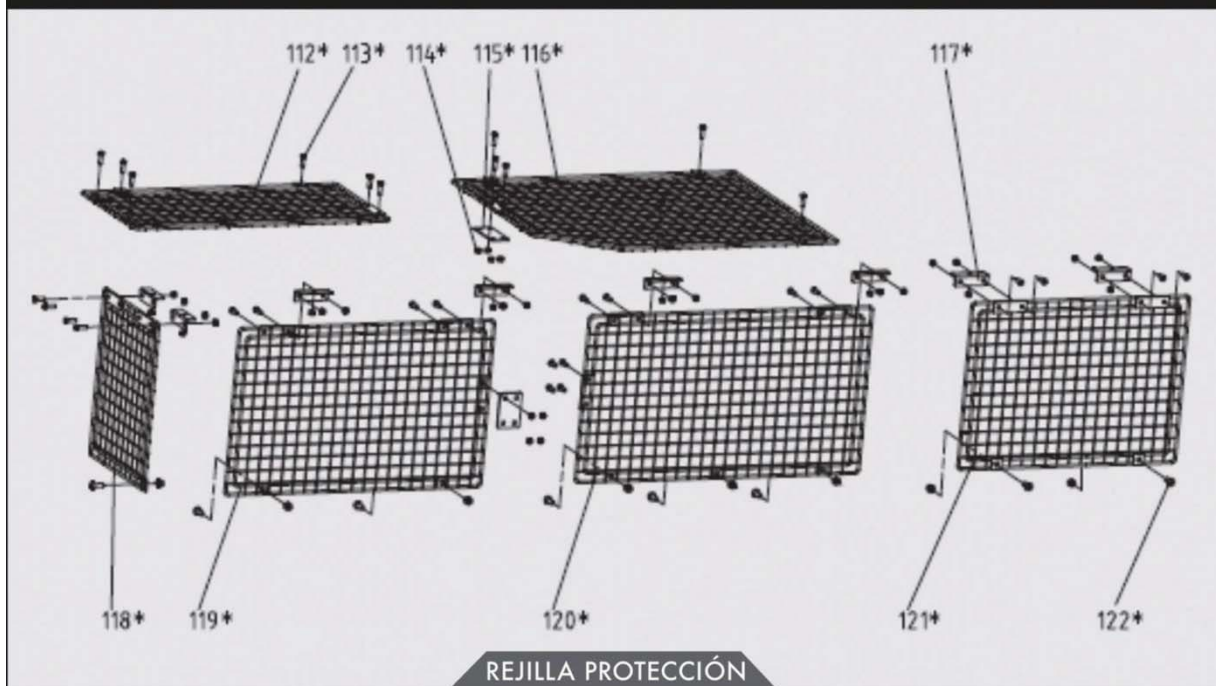

PIEZAS REJILLA DE PROTECCIÓN

Nº	Descripción	Cantidad
112*	Placa protectora superior 2	1
113*	Tornillo M5x16	32
114*	Contratuerca M5	32
115*	Placa de conexión	2
116*	Placa protectora superior 1	1
117*	Conector en ángulo recto	8
118*	Placa protectora izquierda	1
119*	Placa protectora trasera 2	1
120*	Placa protectora trasera 1	1
121*	Placa protectora delantera	1
122*	Tornillo M6x16	8

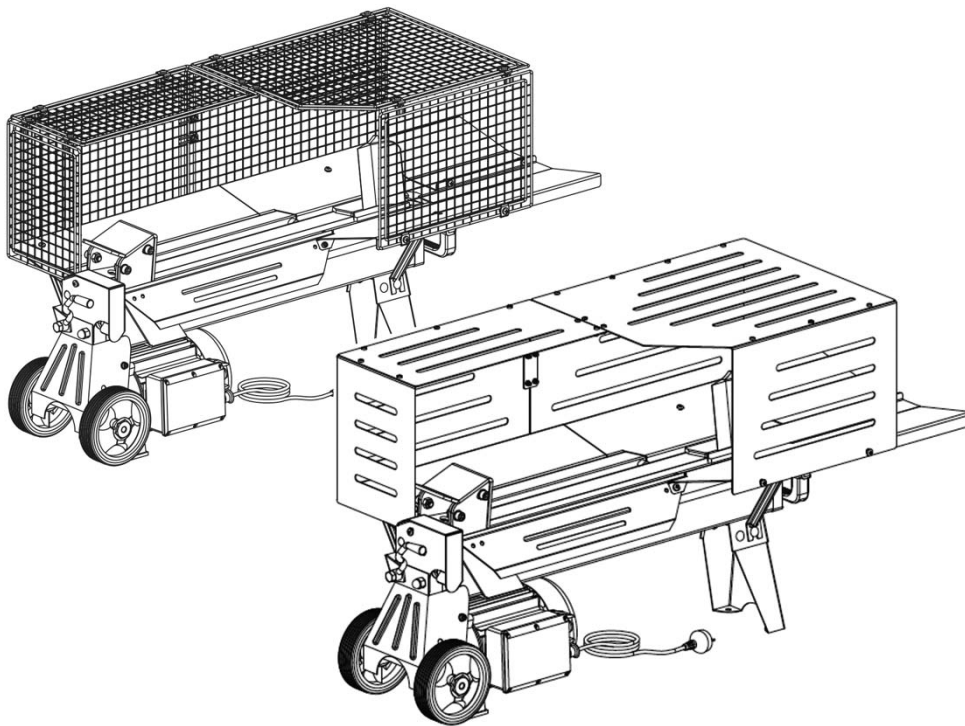

FENDEUR DE BÛCHES HYDRAULIQUE

Manuel de l'utilisateur

NUMÉRO DE MODÈLE: 65553 65558 65558-6 65558-7

NUMÉRO DE SÉRIE: _____

Le numéro de modèle et le numéro de série sont affichés sur l'étiquette principale. Nous vous recommandons de conserver ces deux numéros dans un endroit bien sécurisé pour des références ultérieures.

POUR VOTRE SÉCURITÉ

**LISEZ ET COMPRENEZ TOUTES LES INSTRUCTIONS DE CE MANUEL
AVANT D'UTILISER LA MACHINE**

TABLE DES MATIÈRES

1. Introduction	29
2. Symboles	29
3. Sécurité	30
3.1. Avertissements de sécurité et instructions	
3.2. Avertissements spéciaux et instructions	
3.3. Spécifications	
4. Contenu de l'emballage	36
5. Déballage	37
6. Familiarisez-vous avec votre machine	40
7. Transport	41
8. Déplacement du fendeur jusqu'au lieu de travail	42
9. Fonctionnement du fendeur	42
10. Libérer une bûche coincée	45
11. Remplacement de l'huile hydraulique	46
12. Aiguisage de la lame de coupe	47
13. Localisation et réparation de pannes	48
14. Diagramme du câblage	49
15. Diagramme du système hydraulique	49
16. Schéma des pièces	50
17. Déclaration "CE" de conformité	55

1. INTRODUCTION

Votre fendeur de bûches hydraulique répond à tous vos besoins. Il a été conçu en suivant les plus strictes normes de qualité afin de répondre aux critères les plus strictes de fonctionnement. Il s'agit d'un outil sûr et facile à manipuler qui pourra vous être utile pendant des longues années si vous suivez un bon entretien.

 Lisez ce manuel complètement avant d'utiliser votre fendeur de bûches hydraulique. Faites attention aux avertissements de sécurité.

PROTECTION DE L'ENVIRONNEMENT



Recyclez les matériaux non souhaités. Tous les outils, tuyaux et emballages doivent être rangés et amenés au centre de recyclage local afin de ne pas nuire l'environnement.

2. SYMBOLES

La plaque des caractéristiques de votre outil peut afficher certains symboles. Ceux-ci constituent une information très importante sur le produit ou les instructions d'utilisation.



Lisez avec attention ces instructions avant d'utiliser la machine.



Utilisez des chaussures de sécurité



Utilisez des gants de protection.



Utilisez des lunettes de protection. Utilisez une protection auditive.



Il est strictement interdit d'enlever ou d'altérer les dispositifs de protection et les dispositifs de sécurité.



Recyclez l'huile usagée tout en étant respectueux de l'environnement.



N'utilisez pas cette machine sous la pluie.



Danger! Éloignez-vous des pièces mobiles.



N'enlevez pas les bûches coincées avec les mains.



Danger! Éloignez-vous des pièces mobiles.



Débranchez le câble de l'alimentation avant de réparer, nettoyer ou vérifier la machine.



Garder la machine hors de la portée des enfants. Tenir les spectateurs à distance.

3. SÉCURITÉ

3.1. AVERTISSEMENTS DE SÉCURITÉ ET INSTRUCTIONS

FAMILIARISEZ-VOUS AVEC VOTRE MACHINE

Lisez et comprenez le manuel de l'utilisateur et les étiquettes collées sur le fendeur de bûches. Apprenez les applications et les limites de votre outil, ainsi que les dangers potentiels spécifiques à son utilisation

DROGUES, ALCOOL ET MÉDICAMENTS

N'utilisez pas le fendeur de bûches si vous êtes sous les effets de drogues, alcool ou médicaments susceptibles d'affecter votre capacité pour l'utiliser correctement.

EVITEZ LES SITUATIONS DANGEREUSES

Placez le fendeur hydraulique sur une table de travail plate, nivelée et solide entre 72 et 85 cm de hauteur.

Utilisez toujours le fendeur de bûches sur un sol sec, ferme et bien nivelé. N'utilisez jamais le fendeur de bûches sur des surfaces glissantes, humides ou avec du givre. L'endroit choisi pour travailler doit être libre d'herbes hautes, de buissons ou de tout autre obstacle. Le lieu de travail doit être suffisamment spacieux pour manipuler le fendeur et pour aider l'utilisateur à être vigilant pendant l'opération. Maintenez l'endroit de travail propre et bien rangé. Un lieu de travail en désordre ou mal éclairé augmente le risque d'accidents. Afin d'éviter de trébucher, ne laissez pas d'outils, de bûches ou d'autres composants autour de la zone de travail. N'exposez pas le fendeur de bûches à la pluie ou à l'humidité. La pénétration d'eau augmente le risque de choc électrique.

N'utilisez pas l'appareil dans un environnement présentant des risques d'explosion et où se trouvent des liquides, des gaz ou des poussières inflammables.

VÉRIFIEZ VOTRE FENDEUR HYDRAULIQUE

Vérifiez votre outil avant de l'utiliser. Maintenez les protections à leur place et en bon état. Habituez-vous à vérifier que les clés de serrage soient bien enlevées avant de le mettre en fonctionnement le fendeur de bûches. Remplacez les pièces endommagées, remplacez toute pièce manquante ou défectueuse avant d'utiliser la machine. Assurez-vous que tous les écrous, boulons, vis, accessoires hydrauliques, colliers...soient bien serrés. N'utilisez jamais le fendeur de bûches hydraulique s'il a besoin d'être réparé ou s'il est en mauvaises conditions techniques.

UTILISEZ DES VÊTEMENTS APPROPRIÉS

Ne pas porter des vêtements amples ni de bijoux. Maintenir cheveux, vêtements et gants éloignés des parties de l'appareil en rotation. Des vêtements amples, des bijoux ou des cheveux longs peuvent être happés par des pièces en mouvement. Utilisez des gants isolants électriques et des chaussures antidérapantes. Si vos cheveux sont longs, attachez-les avec une résille afin d'éviter qu'ils se coincent dans la machine.

PROTÉGEZ VOS YEUX ET VOTRE VISAGE

Utilisez toujours des lunettes de protection pour éviter les éclats produits par les lames. Actuellement, les lunettes ordinaires trouvées dans le marché résistent uniquement aux impacts mais ne sont pas des lunettes de sécurité.

Utilisez également un masque de protection si le procédé de coupe génère beaucoup de poussière.

CÂBLES D'EXTENSION

L'utilisation incorrecte des câbles d'extension peut provoquer un mauvais fonctionnement du fendeur de bûches, ce qui peut aboutir à une surchauffe. Assurez-vous que le câble d'extension ne dépasse pas les 10m de longueur et sa section ne soit pas inférieure à 2,5mm² pour permettre suffisamment de flux de courant au moteur. Evitez l'utilisation de connexions libres et isolées de façon inappropriée. Les connexions doivent être réalisées avec un matériel de protection approprié pour être utilisé à l'extérieur.

ÉVITEZ UNE POSSIBLE DÉCHARGE ÉLECTRIQUE

Vérifiez que le circuit électrique soit protégé correctement et qu'il corresponde avec la puissance, le voltage et la fréquence du moteur. Assurez-vous d'avoir une prise de terre et un différentiel. Évitez que votre corps entre en contact avec les surfaces telles que tuyauteries, radiateurs, poêles et réfrigérateurs. N'ouvrez jamais le boîtier de l'interrupteur. Si c'était nécessaire, contactez un électricien qualifié. Évitez que vos doigts touchent les parties métalliques de la prise quand vous branchez ou débranchez le fendeur de bûches.

CONSERVER HORS DE LA PORTÉE DES ENFANTS

Compte tenu de la dangerosité de cet appareil lors de son fonctionnement, fermez votre atelier. Rangez le fendeur de bûches hors de portée des enfants et des autres personnes non qualifiées.

VÉRIFIEZ LES BÛCHES AVANT DE LES COUPER

N'essayez jamais de couper des bûches qui contiennent des objets étrangers comme clous, fil de fer ou résidus. Assurez-vous que les deux extrémités de la bûche que vous êtes entrain de couper soient perpendiculaires. Cela va éviter que la bûche se déplace de sa position pendant qu'elle est sous pression. Les branches doivent être coupées au niveau de la bûche.

RESTEZ VIGILANT ET SURVEILLEZ CE QUE VOUS FAITES

Maintenez votre équilibre à tout moment. Ne vous placez jamais sur le fendeur de bûches. Si le fendeur de bûches se retourne ou si vous entrez en contact involontairement avec l'outil de coupe, vous pouvez souffrir une lésion grave

ÉVITEZ LES LÉSIONS PROVOQUÉES PAR LES ACCIDENTS IMPRÉVUS

N'enjambez pas la zone de fente du fendeur de bûches.

N'essayez pas de charger ou de décharger des bûches jusqu'à ce que le fendeur de bûches ne soit pas complètement à l'arrêt.

Gardez les mains hors du parcours des pièces mobiles. N'essayez jamais de fendre deux bûches l'une sur l'autre car l'une d'elle pourrait être projetée et vous frapper.

PROTÉGEZ-VOUS LES MAINS

Tenir les mains éloignées des fissures et fentes de la bûche. Elles peuvent se refermer soudainement et vous écraser ou vous couper les mains. Ne retirer pas les bûches coincées avec les mains.

NE FORCEZ PAS SUR L'OUTIL

Utilisez conformément à sa conception cet appareil. Ne modifier sous aucun prétexte votre fendeur de bûches. Cet appareil est destiné à être utilisé et réparé en conformité avec les instructions d'utilisation contenues dans cette notice. La garantie sera annulée en cas d'utilisation non conforme. La modification ou la mauvaise utilisation de cet appareil peut provoquer de graves blessures voir fatales. N'essayer jamais de fendre des bûches plus grosses que ce qui est indiqué dans le tableau des spécifications. Cela pourrait être dangereux et endommager la machine ou être source d'accidents graves.

NE LAISSEZ JAMAIS TOURNER L'OUTIL SANS SURVEILLANCE

Ne quitter jamais l'outil avant qu'il ne se soit arrêté complètement.

DÉBRANCHEZ DE L'ALIMENTATION

Débrancher l'appareil lorsqu'il est inutilisé, avant de le régler, de changer des pièces ou de le réparer. Consultez le manuel technique avant d'effectuer toute tâche de maintenance.

PROTÉGEZ L'ENVIRONNEMENT

Apporter les huiles de vidanges dans un point de collecte agréé et respecter les règlements du pays où le fendeur de bûches est utilisé. Ne vidanger pas dans des égouts, sur le sol ou dans un cours d'eau.

ENTRETENIR VOTRE FENDEUR DE BÛCHES

Nettoyer l'appareil après chaque utilisation. Le fendeur a de meilleures performances quand il est propre et correctement lubrifié.

CONSERVER HORS DE LA PORTÉE DES ENFANTS

Compte tenu de la dangerosité de cet appareil lors de son fonctionnement, fermez votre atelier. Rangez le fendeur de bûches hors de portée des enfants et des autres personnes non qualifiées

3.2. AVERTISSEMENTS DE SÉCURITÉ ET INSTRUCTIONS

- Cette machine a été conçue pour couper du bois et pour être utilisée par une seule personne. Bien que la possibilité existe que d'autres utilisateurs travaillent avec cet outil (par exemple pour charger ou décharger), un seul opérateur doit activer les tâches de coupe
- Les mineurs ne doivent pas utiliser cet outil.
- Vérifiez les conditions d'installation et de maintenance, incluant les dispositifs de commande à deux mains. Vous devrez noter la fréquence de vérification et la méthode à suivre.
- N'essayez pas d'enlever avec vos mains une bûche coincée. Insérez une cale sous la bûche coincée
- Uniquement le personnel spécialisé est autorisé à monter la machine.

3.3. SPÉCIFICATIONS

Numéro de modèle		65553	65558	65558-6	65558-7
Moteur		230V-50Hz 1500W,7,5A	220-240V – 50Hz 2200W, S3 25%, 9,6 ^a		230V -50Hz, 2300W, S6 40% 10,3A
Capacité de coupe	Diamètre	50 – 250 mm			
	Longueur	130 – 370mm	200 – 520 mm		
Force maximale		4 T	5 T	6 T	7 T
Pression hydraulique		16,5 Mpa	20,6 Mpa	20,8 Mpa	24,2 Mpa
Capacité huile hydraulique		2,4 L	3,5 L		
Niveau de pression du bruit (lpA)		78,8 DbA (sans charge)		89,8 dbA (charge complète)	
Vibration		< 2,5 m/s ²			
Dimensions	Longueur	99,5 cm	116 cm		
	Largeur	42,5 cm			
	Hauteur	610 cm			
Peso	Boîte en acier	49 kg	55 kg	59 kg	60 kg
	Boîte de câbles	45 kg	50 kg	54 kg	55 kg

*S6 40%, fonctionnement continu fonction périodique : le cycle d'une charge a une durée de 10 minutes, le temps de fonctionnement avec une charge constante est de 4 minutes, le temps de fonctionnement sans charge est de 6 minutes.

*S3 25%, fonction périodique intermittente : le cycle d'une charge a une durée de 10 minutes, le temps de fonctionnement avec une charge constante est de 2,5 minutes, le temps de fonctionnement sans charge est de 7,5 minutes.

*Le diamètre de la bûche est indicatif – une bûche petite peut être difficile à couper, surtout si elle a des nœuds ou bien s'il s'agit d'un bois dur. Par ailleurs, il n'est généralement pas difficile de couper des bûches avec des fibres régulières.

CONDITIONS ÉLECTRIQUES

Pour le modèle #65553 (SLO400T-N), #65558-7 (SLO700T-N)

Connectez l'alimentation principale à une source électrique standard de 230V \pm 10% (50Hz \pm 1%) avec des dispositifs de protection de basse tension, surtension, sur courant, ainsi que d'un appareil de courant résiduel (RCD), dont le courant résiduel nominal maximum est de 0,03A.

Pour le modèle #65558 (SLO500T-N), #65558-6

Connectez l'alimentation principale à une source électrique standard de 220V-240V \pm 10% (50Hz \pm 1%) avec des dispositifs de protection de basse tension, surtension,

sur courant, ainsi qu'un dispositif de courant résiduel (RCD), dont le courant nominal maximum est de 0,03A.

Pour tous les modèles

Si la machine a une prise BSI ou SEV homologuée, le degré de protection de la combinaison prise connecteur devrait être au moins IP44.

4. CONTENU DE L'EMBALLAGE

CONTENU DE L'EMBALLAGE

BOÎTE EN ACIER

GRILLE DE PROTECTION

1	Tableau du fendeur de bûches	9	Plaque de protection supérieure 1
2	Poignée de transport	10	Plaque de protection supérieure 2
3	Support 1 (2 paires)	11	Plaque de protection arrière 1
4	Support 2	12	Plaque de protection arrière 2
5	Plaque de protection inférieure	13	Plaque de protection frontale
6	Plateau 1	14	Plaque de protection gauche
7	Plateau 2	15	Manuel de l'utilisateur
8	Plaque de connexion (2 paires)	16	Inclut sac d'accessoires de montage

⊕	M6 x 16	x 2	A
⊕	M6 x 12	x 1	B
⊕	M6 x 12	x 2	C
⊕	M6 x 12	x 1	D
⊕	M6 x 12	x 1	E
BOÎTE EN ACIER			
⊕	M6 x 12	x 8	F
⊕	M5 x 12	x 20	G
GRILLE DE PROTECTION			
⊕	M6 x 10	x 8	F
⊕	M5 x 16	x 16	G

5. MONTAGE

POIGNÉE DE TRANSPORT

Placez la poignée de transport dans le support en forme de U et fixez-le avec deux boulons M6x16.

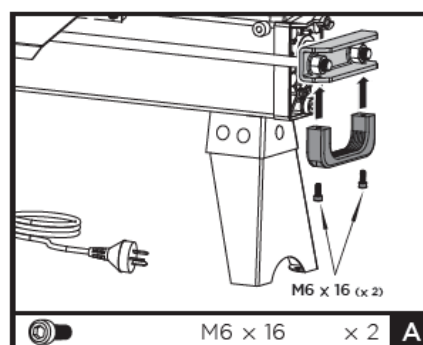

PLATEAU

1. Placez la plaque de protection inférieure dans la plaque de déplacement arrière et fixez-la avec deux vis à tête percée M6x12 et des contrécrous.

Desserrez la vis à tête percée et la rondelle grande du support de la roue. Introduisez l'extrémité ouverte du support 2 entre la rondelle grande et le support de la roue et vissez la vis.

Connectez l'extrémité supérieure du support 2 avec la plaque de protection inférieure avec une vis à tête cruciforme M6x12 et avec un contrécrou M6 et ajustez-la.

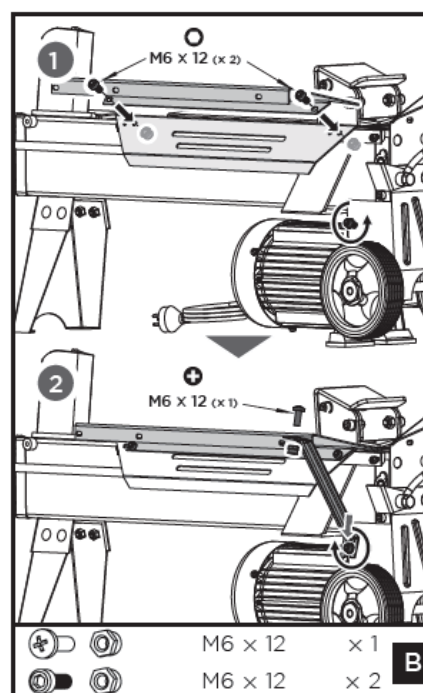

2. Alignez les deux trous de fixation du plateau 1 avec les trous de la partie arrière du fendeur de bûches. Introduisez une vis à tête percée M6x12 et une rondelle élastique 6 dans le trou de fixation du côté gauche et une autre vis à tête percée M6x12 et un contrécrou M6 dans le côté droit. Serrez bien les deux vis.

Desserrez la vis à tête ronde et l'écrou du côté gauche de la patte avant et introduisez l'extrémité ouverte du support 1 sur la vis et ensuite serrez-la. Connectez l'extrémité supérieure du support 1 avec une vis cruciforme M6x12 et un contrécrou M6 et ensuite serrez-la.

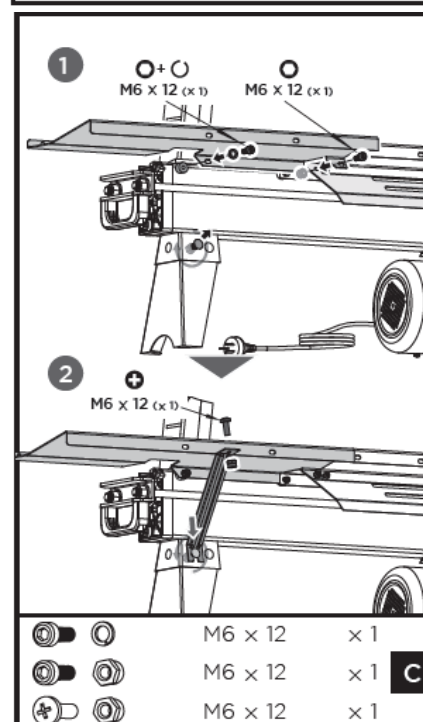

3. Alignez les deux écrous de fixation du plateau 2 avec les trous de la partie avant du fendeur de bûches. Introduisez une vis à tête percée M6x12 et une rondelle élastique 6 dans le trou de fixation du côté droit et une autre vis à tête percée M6x12 et un contrécrou M6 dans le côté gauche. Serrez bien les deux vis.

Serrez la vis à tête ronde et l'écrou du côté droit de la patte avant et introduisez l'extrémité ouverte du support 1 sur la vis et ensuite serrez-la. Connectez l'extrémité supérieure du support 1 au plateau 2 avec une vis cruciforme M6x12 et un contrécrou M6 et ensuite serrez-la.

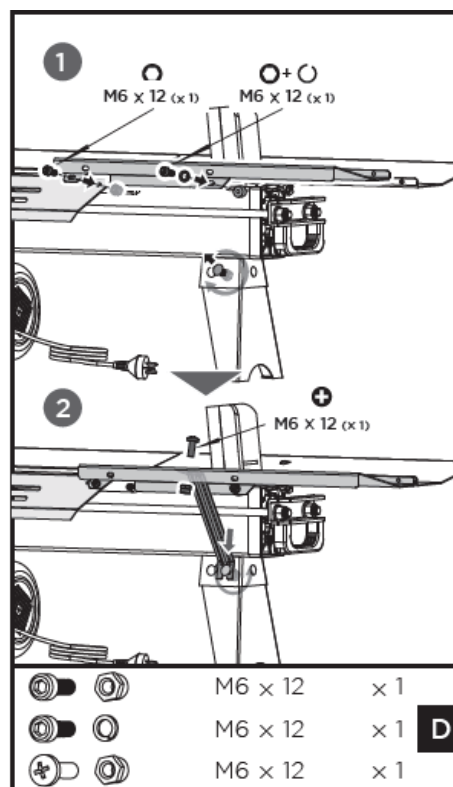

4. Connectez le plateau 1 et le plateau 2 avec deux vis M6x12 et des contrécrous.

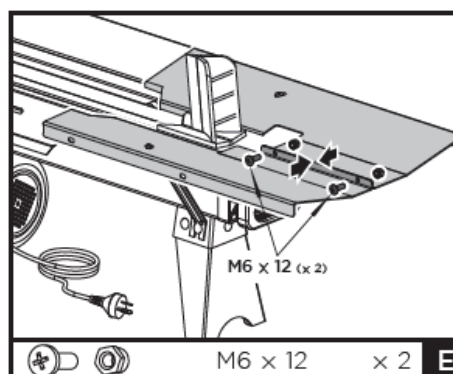

BOÎTE EN ACIER

1. Fixez la plaque de protection frontale, la plaque de protection gauche et les deux plaques de protection arrière au plateau et à la plaque inférieure avec des boulons M6x12 et des écrous.

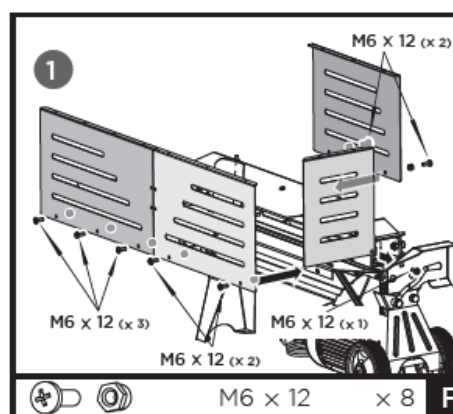

2. Montez les deux plaques de protection supérieures aux plaques verticales avec des boulons M5x12 et des écrous.

3. Connectez les deux plaques de protection supérieures/plaques de protection arrière avec les connecteurs de plaque et les boulons M5x12 et écrous.

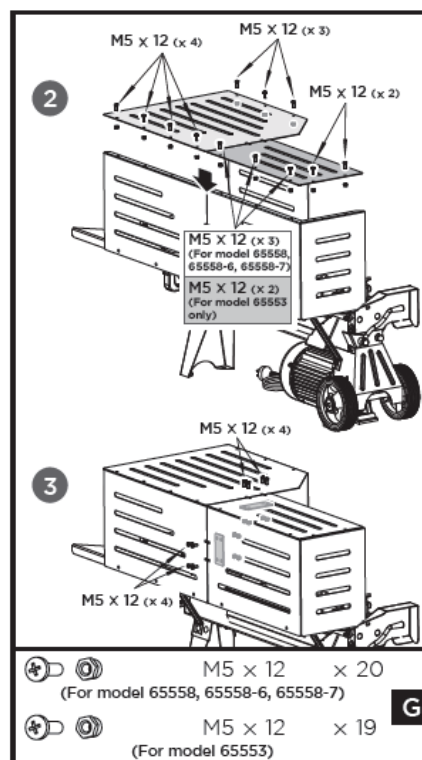

GRILLE DE PROTECTION

1. Connectez deux plaques de protection arrière avec deux boulons M6x20, des entretoises en U et des écrous.

2. Fixez la plaque de protection avant, la plaque de protection gauche et les plaques de protection arrière au bac d'enregistrement et à la plaque inférieure. Fixez les plaques avant et arrière avec les boulons M6x20, les entretoises en U et les écrous et la plaque gauche avec les boulons M6x20 et les écrous.

3. Montez les deux plaques de protection supérieures sur les plaques verticales à l'aide de boulons M6x20, d'entretoises et d'écrous.

4. Connectez deux plaques de protection supérieures avec deux boulons M6x20, des entretoises en U et des écrous.

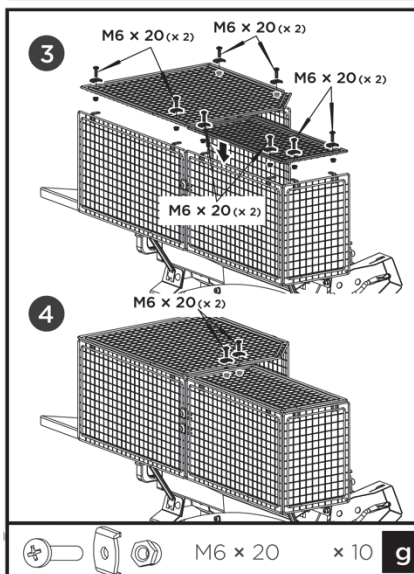
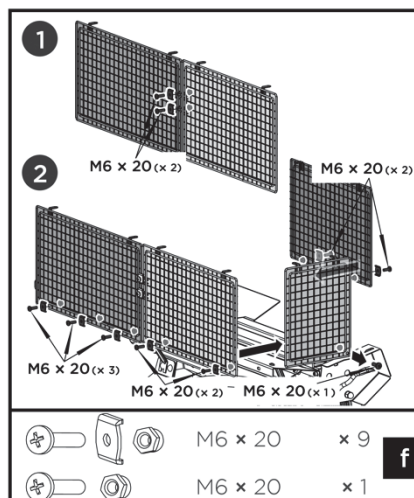

6. FAMILIARISEZ-VOUS AVEC VOTRE MACHINE

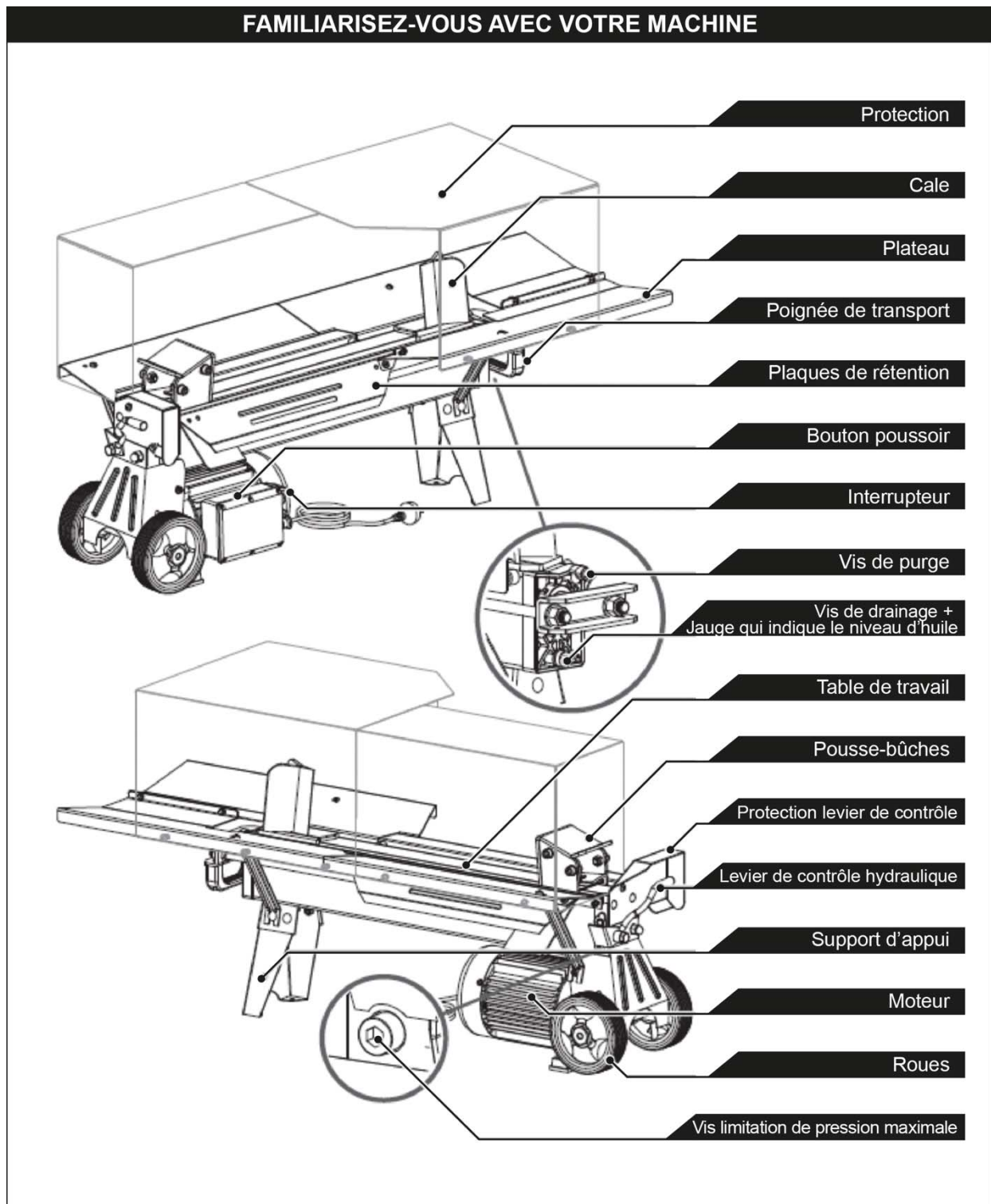

Vis de purge

Avant d'utiliser le fendeur de bûches, vous devez desserrer la vis de purge jusqu'à ce que l'air puisse entrer et sortir doucement du réservoir d'huile.



Le flux d'air à travers le trou de la vis de purge doit être détectable pendant que vous utilisez le fendeur de bûches.

Avant de déplacer le fendeur de bûches, assurez-vous que la vis de purge soit bien serrée afin d'éviter une fuite d'huile.



Si vous ne desserrez pas la vis, elle fera que l'air scellé dans le système hydraulique se comprime après s'être décompressé, cette compression et décompression continue de l'air peut endommager de façon permanente votre fendeur de bûches.

Vis de limitation de la pression maximale

La pression maximale est configurée à l'usine et la vis de limitation de la pression maximale est scellée avec de la colle pour assurer que le fendeur ne fonctionne pas quand la pression soit inférieure à 4 (5/6/7) tonnes. La configuration est faite par un mécanicien en utilisant les outils appropriés.

Le réajustement ou la configuration non autorisée peut provoquer que la pompe hydraulique n'exerce pas la suffisante pression ou **PROVOQUER DES LÉSIONS GRAVES AINSI QUE DES DOMMAGES À LA MACHINE.**



N'AJUSTEZ PAS LA VIS DE LIMITATION DE PRESSION MAXIMALE.

7. TRANSPORT

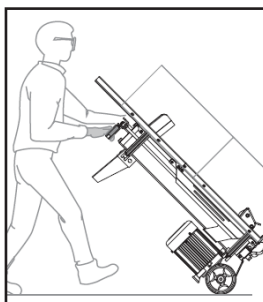

Le fendeur est équipé avec deux roues pour les déplacements courts pour pouvoir le déplacer jusqu'à la zone de travail.



Ne transportez pas le fendeur de bûches chargé avec du bois.

8. DÉPLACEMENT DU FENDEUR DE BÛCHES JUSQU'AU LIEU DE TRAVAIL.

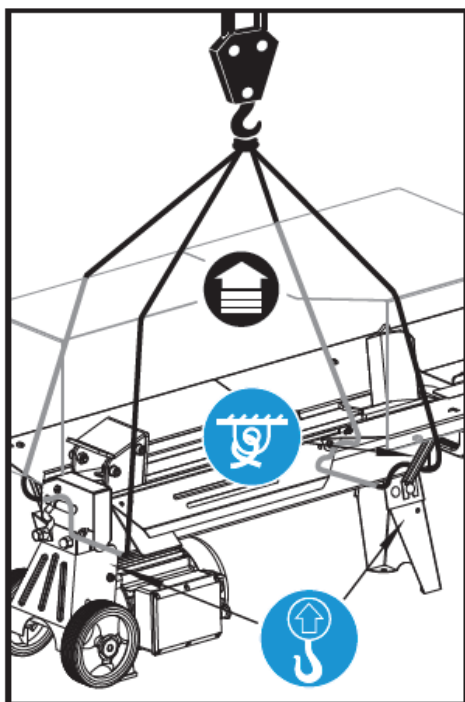

Le fendeur de bûches est équipé avec deux roues pour les déplacements courts. Pour déplacer le fendeur de bûches jusqu'au lieu de travail, tenez la poignée (A) pour incliner la machine légèrement après s'être assuré que le couvercle du réservoir d'huile soit bien serré.

Transport de longue distance

Accrochez le fendeur par les points marqués une fois qu'il soit placé sur le camion afin d'éviter qu'il puisse se déplacer librement durant le trajet.

! Si vous utilisez une grue, placez un crochet de levage autour de la structure pour la soulever. N'essayez jamais de soulever le fendeur par la poignée.

9. FONCTIONNEMENT DU FENDEUR

CONDITIONS D'APPLICATION

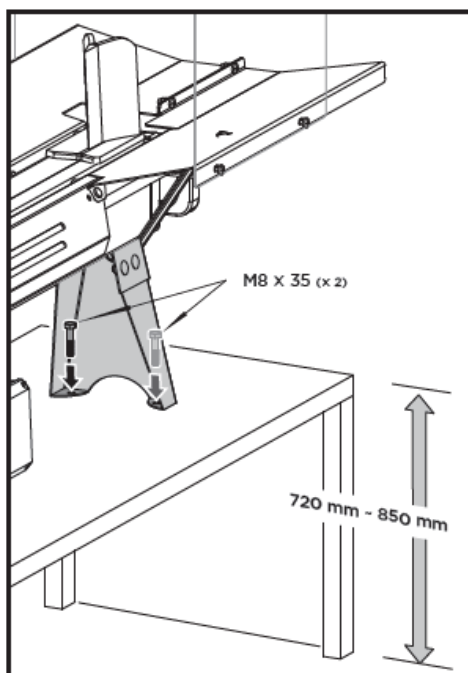

Ce fendeur est un modèle pour une utilisation domestique et a été conçu pour fonctionner à des températures comprises entre +5°C et 40°C et pour être utilisée à une hauteur maximale de 1000m au-dessus du niveau de la mer. L'humidité ambiante doit être inférieure à 50% à une température de 40°C. Il peut être emmagasiné ou transporté à une température ambiante comprise entre -25°C et 55°C.

Avant de démarrer le fendeur, placez-le sur une table de travail plate, nivelée et solide entre 72 et 85 cm de hauteur. Fixez la patte d'appui sur la base dure du sol avec deux boulons M8 x 35(A).

Partition – Opération qui doit être effectuée avec les deux mains

Ce fendeur est équipé d'un système de contrôle "ZHB" qui doit être manipulé avec les deux mains de l'utilisateur. La main gauche contrôle le levier de contrôle hydraulique et la main droite contrôle l'interrupteur du bouton poussoir. Le fendeur va se bloquer si vous n'utilisez pas les deux mains. Uniquement quand les deux mains libèrent les contrôles, le poussoir des bûches reviendra vers l'arrière à sa position initiale.

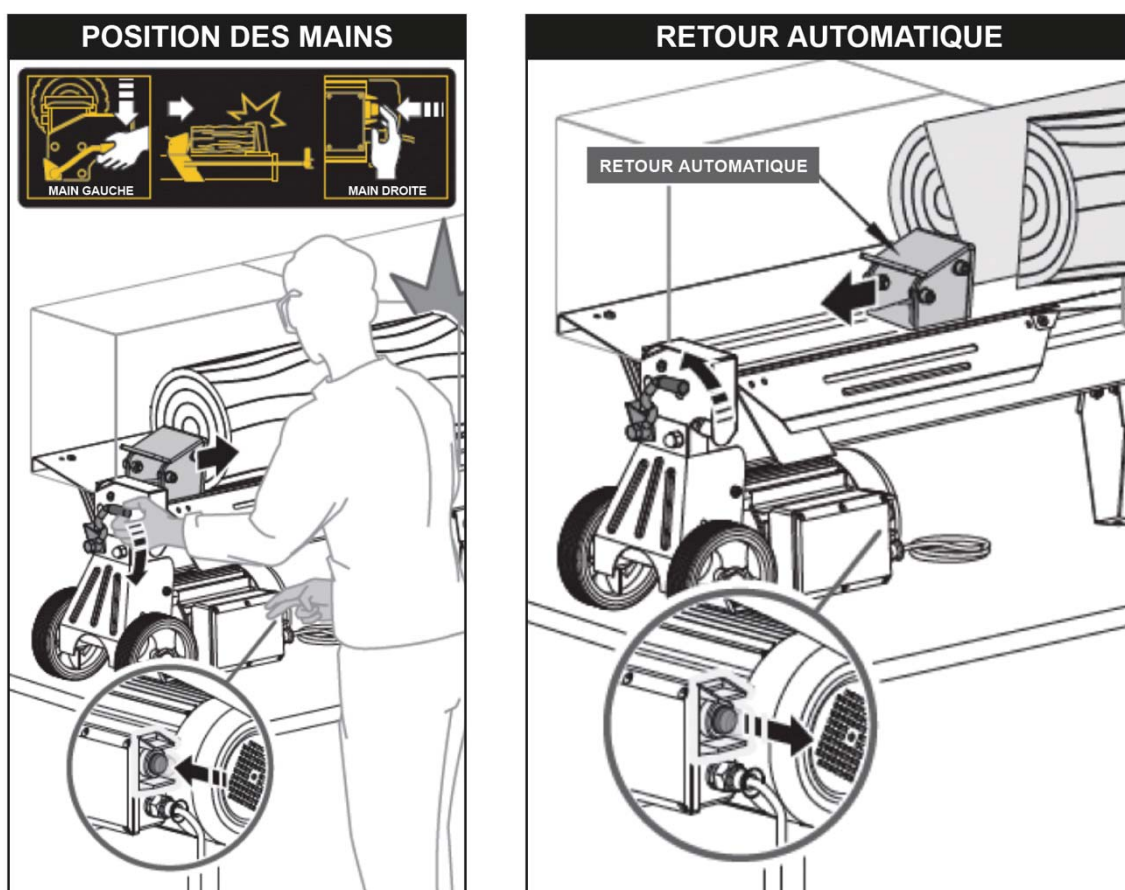

Le dispositif de blocage de type gâchette empêche la descente du levier du contrôle hydraulique. Pour actionner le levier de contrôle hydraulique, déplacez la gâchette vers l'arrière avec l'index avant de pousser vers l'avant le levier de contrôle hydraulique.

⚠ Ne forcez pas le fendeur en maintenant la pression pendant plus de 5 secondes pour couper du bois très dur!

Après cet intervalle de temps, l'huile à basse pression va se chauffer en excès et la machine pourrait s'endommager. Quand vous coupez des bûches très dures, tournez-les 90° et essayez de le couper dans une autre direction. Dans tous les cas, si vous n'arrivez pas à couper la bûche, cela signifie que la dureté excède la capacité de la machine et vous devrez la jeter afin de protéger votre fendeur.

Tenez fermement la bûche dans les plaques de fixation et la table de travail. Assurez-vous que les bûches ne tournent pas ou glissent pendant que vous les coupez. Ne forcez pas la lame en coupant la bûche dans la partie supérieure, car vous allez endommager la lame ou l'outil.

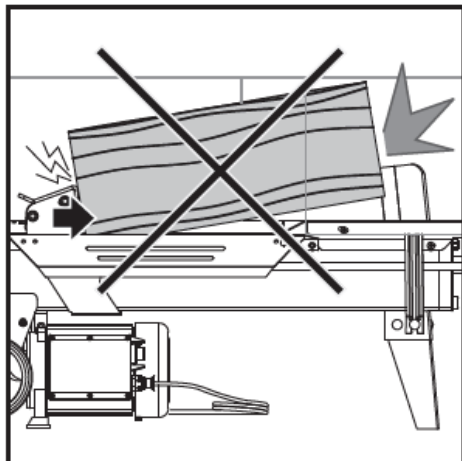

Coupez la bûche dans la direction des fibres de croissance. Ne placez pas la bûche à travers la machine pour la couper. Cela pourrait être dangereux et endommager gravement la machine.

N'essayez pas de couper deux bûches en même temps. L'une d'elles pourrait être éjectée vers le haut et vous cogner.

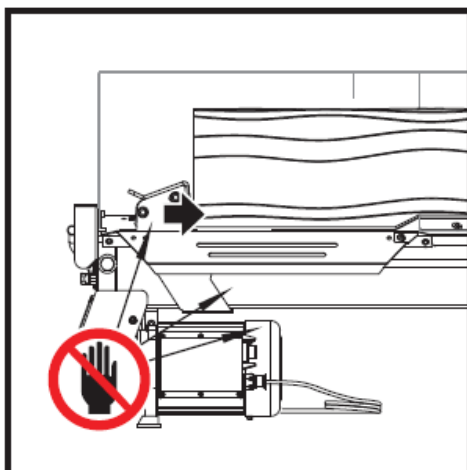

 Éloignez vos mains de la zone de coupe.

10. EXTRACTION D'UNE BÛCHE COINCÉE

- Libérez les deux contrôles.
- Une fois que le poussoir de bûches ait reculé et qu'il soit complètement arrêté à sa position initiale, insérez une cale en bois en-dessous de la bûche coincée.
- Démarrez le fendeur pour pousser le coin en bois et le placer totalement en-dessous de la bûche coincée.
- Répétez ce procédé avec des coins plus aigus pour enlever complètement la bûche.

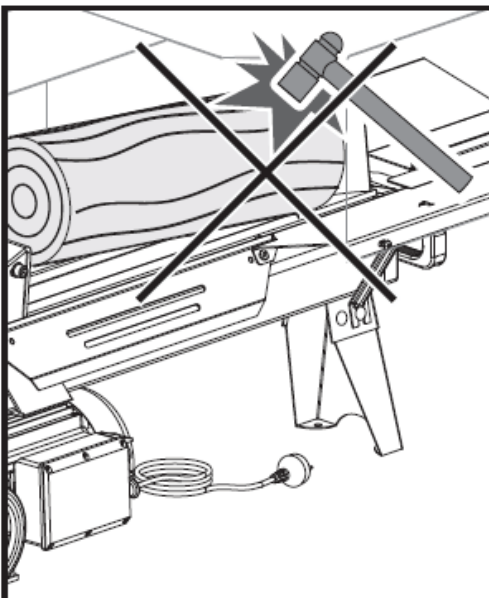
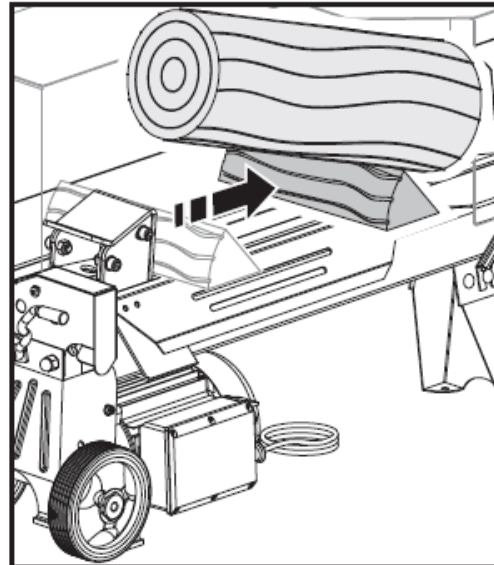
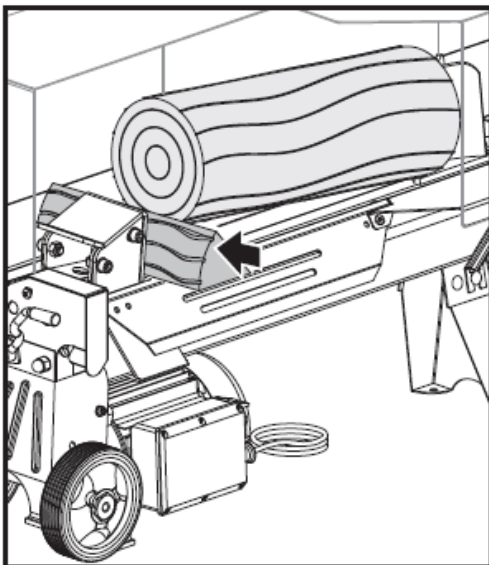

**N'essayez pas d'enlever
une bûche en la cognant.**

Si vous la cognez, vous pouvez endommager la machine ou la bûche peut être éjectée et provoquer un accident.

11. REMPLACEMENT DE L'HUILE HYDRAULIQUE

Remplacez l'huile hydraulique du fendeur de bûches toutes les 150 heures de fonctionnement. Effectuez les pas ci-dessous pour remplacer l'huile :

- Assurez-vous que toutes les pièces mobiles soient arrêtées et que le fendeur soit débranché.
- Dévissez et enlevez la vis de drainage de l'huile avec la jauge qui indique le niveau d'huile.
- Tournez le fendeur sur le côté de la patte d'appui sur un récipient avec une capacité de 4 litres pour vidanger l'huile hydraulique.
- Tournez le fendeur sur le côté du moteur.
- Remplissez le réservoir avec de l'huile hydraulique propre en tenant compte la capacité du réservoir d'huile sur le tableau des spécifications de chaque modèle.
- Nettoyez la surface de la jauge dans la vis de vidange d'huile et placez-la à nouveau dans le réservoir d'huile pendant que vous maintenez le fendeur en position verticale.
- Assurez-vous que le niveau de l'huile propre soit situé entre les deux lignes indiquées dans la jauge du niveau d'huile.
- Nettoyez la vis de vidange d'huile avant de la visser à nouveau. Vérifiez que la vis soit bien vissée afin d'éviter des pertes avant de placer le fendeur de bûches en position horizontale.

Pour le système de transmission hydraulique du fendeur, nous vous recommandons d'utiliser les huiles suivantes ou des équivalents :

- SHELL Tellus 22
- MOBIL DTE11
- ARAL Vitam GF 22
- BP Energol HLP-HM22

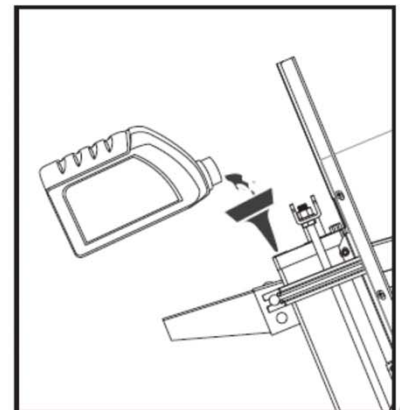
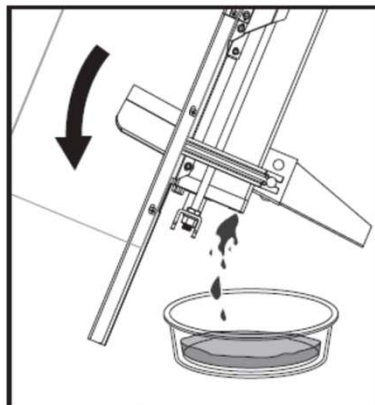
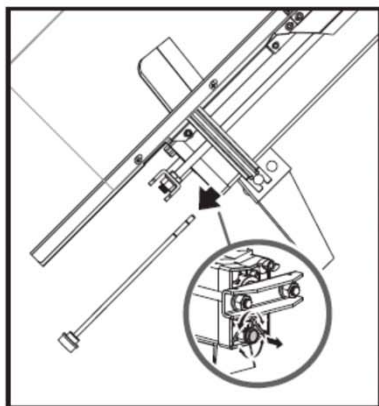

Niveau d'huile

Utilisez un bac de drainage qui va vous aider à récupérer toute l'huile utilisée.

Enlevez le bouchon de drainage pour drainer l'huile du système de transmission hydraulique. Comme mesure de précaution, examinez l'huile pour vérifier qu'il n'y ait pas des copeaux métalliques mélangés à l'huile afin d'éviter des futures complications.

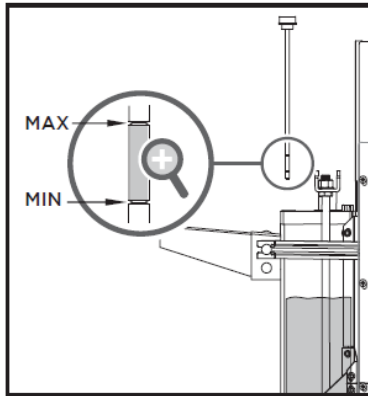

 Observez le niveau d'huile dans la jauge qui indique le niveau afin de déterminer les niveaux maximal et minimal. Si le niveau d'huile est très bas, cela pourrait endommager la pompe à huile. Si la quantité d'huile est excessive, la température du système de transmission hydraulique pourrait être très élevée.

12. AIGUISAGE DE LA LAME DE COUPE

Ce fendeur est équipé d'un coin de séparation renforcé dont la lame de coupe a été spécialement traitée. Après avoir utilisé le fendeur durant une période de temps ou quand cela soit nécessaire, vous devrez aiguiser la lame avec une lime fine si vous observez une légère déformation au long du bord de coupe.

13. LOCALISATION ET RÉPARATION DE PANNES

Problème	Cause probable	Solution
Il n'est pas possible de couper des bûches.	La bûche est placée incorrectement.	Consultez la section "Fonctionnement du fendeur" pour charger correctement la bûche.
	La taille ou la dureté de la bûche excède la capacité de l'outil.	Coupez la bûche d'une taille plus petite avant de la placer sur le fendeur.
	Le bord de la lame est émoussé.	Consultez la section "Aiguisage de la lame de coupe" pour aiguiser le bord de coupe.
	Fuite d'huile.	Localisez la fuite et contactez votre fournisseur.
	Un ajustement non autorisé de la vis de limitation de pression maximale a été effectué.	Contactez votre distributeur
Le poussoir de bûches provoque des secousses, des bruits anormaux ou vibre excessivement.	Manque d'huile hydraulique et air excessif dans le système hydraulique.	Vérifiez le niveau d'huile. Contactez votre fournisseur.
Pertes d'huile autour du cylindre ou autres points.	Air coincé dans le système hydraulique durant l'utilisation.	Dévissez la vis de purge entre 3 et 4 tours avant d'utiliser le fendeur.
	La vis de purge n'est pas serrée avant de déplacer le fendeur.	Serrez la vis de purge avant de déplacer le fendeur.
	La vis de vidange de l'huile n'est pas bien vissée.	Serrez bien la vis de vidange.
	Ensemble de la valve de contrôle hydraulique et/ou joint(s) usés.	Contactez votre fournisseur.



ATTENTION : TOUS LES TRAVAUX DE RÉPARATION DOIVENT ÊTRE EFFECTUÉS PAR UN PERSONNEL QUALIFIÉ.

14. DIAGRAMME DU CÂBLAGE

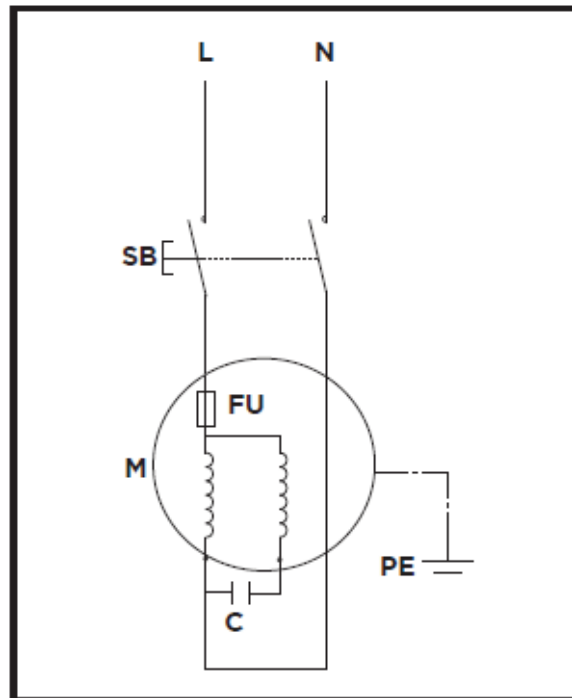

15. DIAGRAMME DU SYSTÈME HYDRAULIQUE

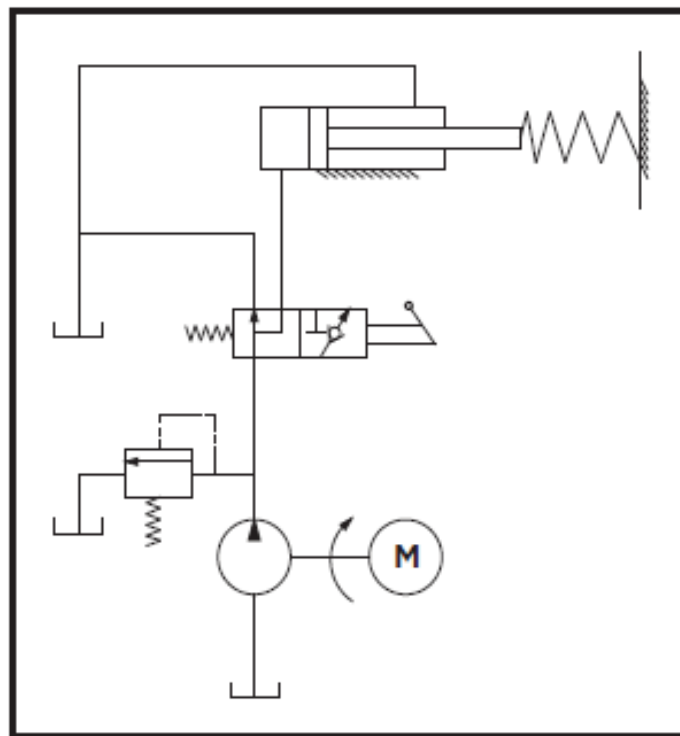

16. SCHÉMA DES PIÈCES

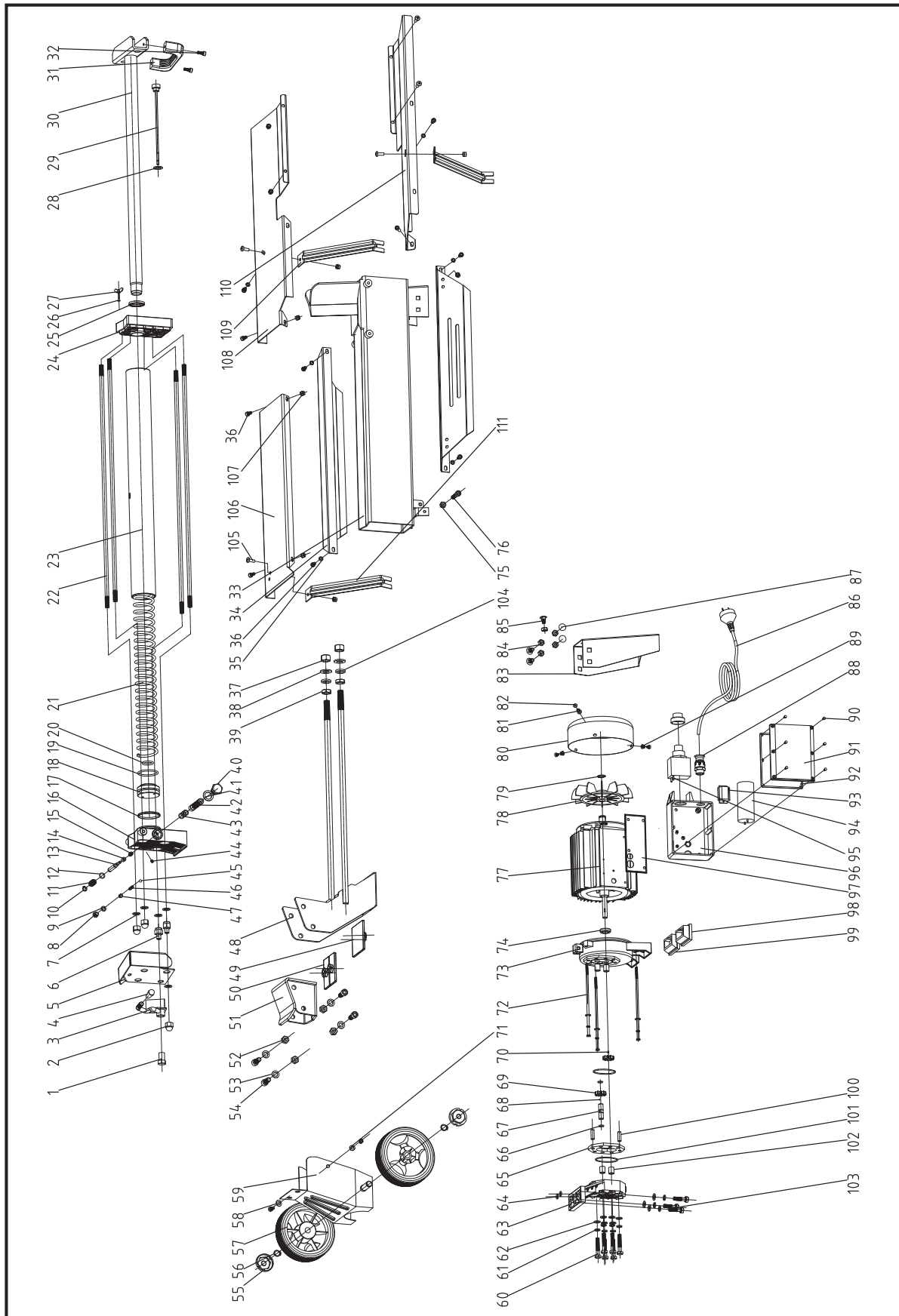

LISTE DE PIÈCES

Num.	Description	Quantité
1	Écrou de montage du levier.	1
2	Écrou à chapeau M10	3
3	Levier	1
4	Poignée du levier	1
5	Protection du levier	1
6	Écrou spécial	2
7	Joint en cuivre 10	4
8	Boulon valve de sécurité M8	1
9	Joint torique 5,5x2	1
10	Rondelle élastique 6	1
11	Ressort rétractable de valve	1
12	Joint torique 6 x 15	1
13	Tige noyau de la valve	1
14	Pression de fermeture	1
15	Ressort pression de fermeture	1
16	Couvercle en aluminium (arrière)	1
17	Joint torique 50x2,65	1
18	Piston	1
19	Anneau du piston S5	1
20	Joint torique 32 x 3,5	
21	Ressort	1
22	Boulon fileté	4
23	Cylindre hydraulique	1
24	Couvercle en aluminium (frontal)	1
25	Scellage tige du piston 30	1
26	Joint torique 7 x 1,9	1
27	Écrou papillon M5 x 12	1
28	Ensemble de rondelles 14	1
29	Tige	1
30	Tige du piston	1
31	Asa de transporte	1
32	Vis M6 x 16	1
33	Châssis tuyau	1
34	Plaque de plomb	2
35	Rondelle élastique	6

Num.	Description	Quantité
36	Vis M6 x 12	12
37	Écrou M14	2
38	Rondelle plate 14	2
39	Écrou hexagonal fin	2
40	Bouchon	1
41	Ensemble de rondelles 16	1
42	Valve de tuyau	1
43	Joint torique 10 x 2	5
44	Vis d'ajustement M5 x 8	1
45	Boule en acier 6	1
46	Ressort de valve de limitation de pression	1
47	Vis d'ajustement	1
48	Soudure de connexion poussoir de bûches	1
49	Plaque en plastique 1	1
50	Plaque en plastique 2	1
51	Poussoir de bûches	1
52	Écrou M10	4
53	Rondelle plate 10	5
54	Vis M10 x 25	4
55	Couvercle de la roue	2
56	Rondelle 14	2
57	Roue	2
58	Rondelle plate grande 6	1
59	Soudure support roue	1
60	Boulon M8 x 55	6
61	Rondelle élastique 8	9
62	Rondelle 8	9
63	Couvercle pompe d'engrenages	1
64	Joint torique 10,6x2,65	2
65	Plaque carcasse d'engrenages	1
66	Anneau d'ajustement 10	2
67	Arbre de transmission	1
68	Boule en acier 2,5	1
69	Pompe d'engrenages	2
70	Boulon 2,5 x 4	1

Num.	Description	Quantité
71	Rondelle 6	1
72	Boulon M5x180 (pour les modèles: 65558, 65558-6, 65558-7)	3
	Boulon M5 x 185 (seulement pour le modèle 65553)	3
73	Couvercle du moteur	1
74	Joint FB11 x 26 x 7	1
75	Écrou M8	1
76	Vis M8 x 35	1
77	Moteur	1
78	Ventilateur du moteur	1
79	Anneau d'ajustement de l'axe A17	1
80	Couvercle	1
81	Rondelle élastique 5	6
82	Vis M5 x 10	3
83	Pied	1
84	Écrou M8	5
85	Boulon M8 x 12	3
86	Câble & Prise	1
87	Boulon M8 x 16	3
88	Anneau de métal du connecteur de tension	1
89	Rondelle 5	6
90	Vis M4 x 10	11
91	Couvercle boîte de connexions	1
92	Couche imperméable	1

Num.	Description	Quantité
93	Borne de connexion	1
94	Condensateur	1
95	Interrupteur	1
96	Boîte de connexions	1
97	Couche imperméable	1
98	Support du moteur (gauche)	1
99	Support du moteur (droit)	1
100	Boulon 8 x 24	2
101	Joint torique 46,2 x 1,8	2
102	Pièce senseur	4
103	Boulon M8x30	3
104	Rondelle élastique 14 (pour modèle 65553 aucune)	2
105	Vis M6 x 12 (pour montage boîte en acier)	13
	Vis M6 x 12 (Pour montage boîte de câbles)	5
106	Plaque de protection inférieure	1
107	Contrécrou M6 (pour le boîte en acier)	17
	Contrécrou M6 (pour le grille de protection)	9
108	Plateau 1	1
109	Équerre 1	2
110	Plateau 2	1
111	Équerre	2

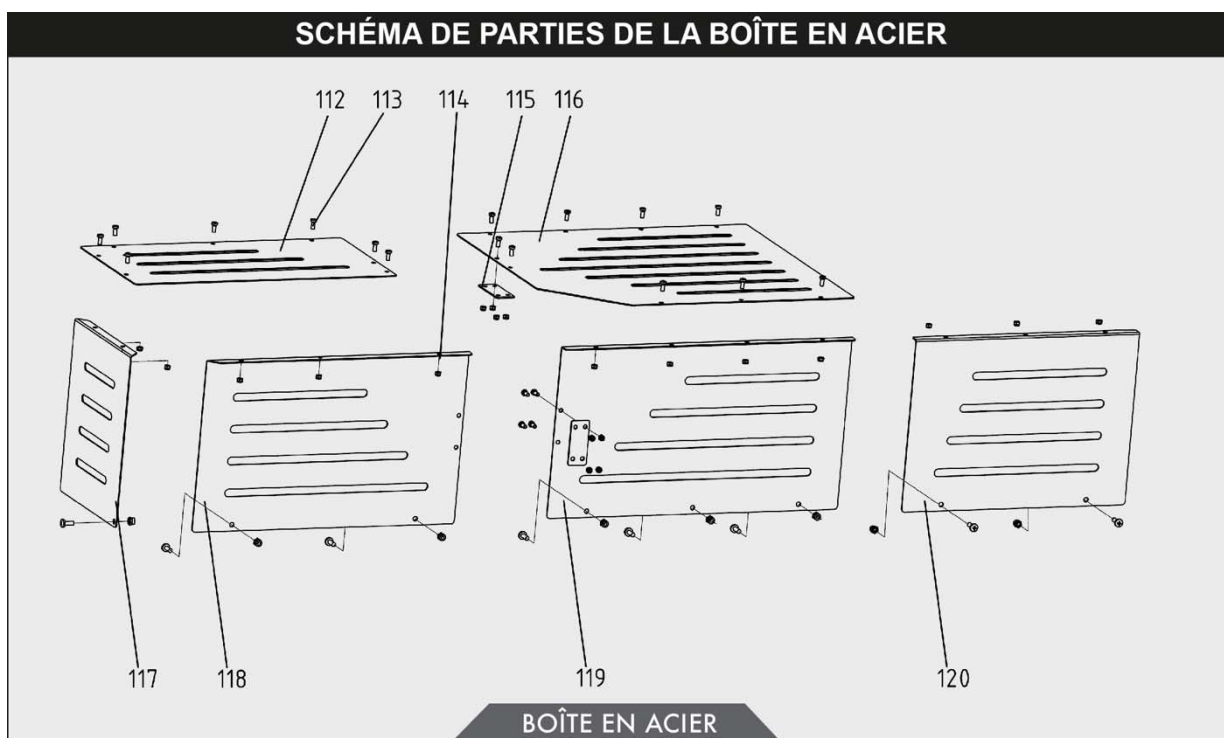

PIÈCES BOÎTE EN ACIER

Num.	Description	Quantité
112	Plaque de protection supérieure 2	1
113	Vis M5x12 (pour les modèles 65558, 65558-6, 65558-7)	20
	Vis M5x12 (uniquement pour le modèle 65553)	19
11	Contrécrou M5 (pour les modèles 65558, 65558-6, 65558-7)	20
	Contrécrou M5 (uniquement pour le modèle 65553)	19
115	Plaque de connexion	2
116	Plaque de protection supérieure 1	1
117	Plaque de protection gauche	1
118	Plaque de protection arrière 2	1
119	Plaque de protection arrière 1	1
120	Plaque de protection frontale	1

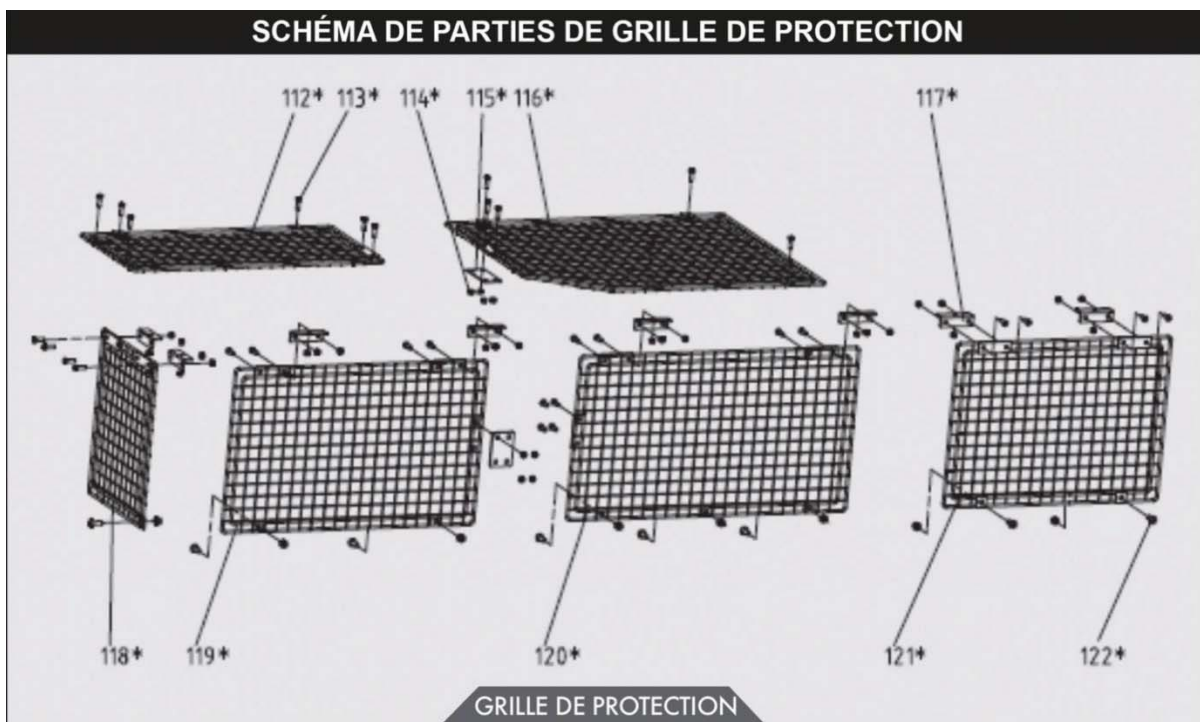

PIÈCES GRILLE DE PROTECTION

Num.	Description	Quantité
112*	Plaque de protection supérieure 2	1
113*	Vis M5 x 16	32
114*	Contrécrou M5	32
115*	Plaque de connexion	3
116*	Plaque de protection supérieure 1	1
117*	Connecteur en angle droit	8
118*	Plaque de protection gauche	1
119*	Plaque de protection arrière 2	1
120*	Plaque de protection arrière 1	1
121*	Plaque de protection avant	1
122*	Vis M6x16	8